

Муниципальное бюджетное учреждение
дополнительного образования
«Дом детского творчества»
п. Уньюган

Рассмотрено
на заседании
методического совета
протокол № 4
от 15 июня 2020 года



Утверждено:
Директор МБУДО «ДДТ»
п. Уньюган
Е. Н. Медведева
Приказ № 65-од от 15 июня 2020
года

Дополнительная общеобразовательная общеразвивающая программа
«Творческий калейдоскоп»
для детей 7-15 лет
Срок реализации: 16 часов

Разработчик:
Курышвеа Ольга Николаевна
Педагог дополнительного образования
Высшая квалификационная категория

п. Уньюган
Октябрьский район
Ханты-Мансийский автономный округ - Югра
2020 год

ПАСПОРТ ПРОГРАММЫ

| | |
|--------------------------------------|--|
| Наименование программы | Дополнительная общеобразовательная общеразвивающая программа «Творческий калейдоскоп» |
| Направление | Художественное |
| Классификация | По степени авторства – модифицированная; по уровню усвоения – общекультурная; по функциональному предназначению – общеразвивающая, учебно-познавательная; по форме организации – групповая; по времени реализации – краткосрочная; по возрастным особенностям – для младшего и среднего школьного возраста |
| Составитель программы | Курьшева Ольга Николаевна, педагог дополнительного образования |
| Учредитель | Управление образования и молодежной политики администрации Октябрьского района |
| Название учреждения | Муниципальное бюджетное учреждение дополнительного образования «Дом детского творчества» п. Уньюган |
| Адрес учреждения | Ханты-Мансийский автономный округ – Югра, Октябрьский район, п. Уньюган, ул. Школьная, д. 15 |
| География | Октябрьский район п. Уньюган |
| Целевая группа | Наполняемость: 10-15 человек Возраст: 7 - 15 лет |
| Обоснование для разработки программы | – Закон РФ «Об образовании в Российской Федерации»; – Концепция развития дополнительного образования детей (распоряжение Правительства РФ от 04.09.2014 г. № 1726-р); – Постановление Главного государственного санитарного врача РФ «Об утверждении СанПиН 2.4.4.3172-14 «Санитарно-эпидемиологические требования к устройству, содержанию и организации режима работы образовательных организаций дополнительного образования детей» от 04.07.2014 г. № 41; – Приказ Министерства просвещения РФ от 9 ноября 2018 г. N 196 «Об утверждении Порядка организации и осуществления образовательной деятельности по дополнительным общеобразовательным программам»; Письмо Министерства образования и науки РФ от 18.11.2015 г. n 09-3242 «Методические рекомендации по проектированию дополнительных общеобразовательных общеразвивающих программ» |
| Цель программы | Приобщение учащихся к декоративно-прикладному творчеству посредством дистанционных занятий |
| Задачи программы | – создать условия для полноценных занятий детей в свободное от учебы время посредством дистанционных занятий; – формировать устойчивый интерес к декоративно-прикладному творчеству; – развивать эстетический вкус, фантазию, воображение; |

| | |
|----------------------|--|
| | – воспитывать трудолюбие и аккуратность, культуру общения |
| Срок реализации | 4 месяца (16 часов) |
| Режим занятий | 1 час в неделю |
| Ожидаемые результаты | - развитие у детей интереса к декоративно-прикладному искусству; расширение социального опыта; – формирование коммуникативных умений, основы правильного поведения, общения, культуры, досуга; – выработка навыков ручного труда; – формирование осознанного отношения к себе, как к части окружающего мира |
| Кадровое обеспечение | Педагог дополнительного образования, соответствующий требованиям профессионального стандарта |
| Форма обучения | Программа может реализоваться как в очном режиме, так и с применением сетевых форм её реализации (дистанционные образовательные технологии) |
| Срок реализации | 4 месяца |
| Режим занятий | 1 час в неделю, продолжительность учебного часа – 40 минут |

I. ОСНОВНЫЕ ХАРАКТЕРИСТИКИ ПРОГРАММЫ

1.1. Пояснительная записка

В современном обществе стремительно возрастает потребность в воспитании творческой, неординарной мыслящей личности, в развитии самобытности каждого воспитуемого, его творческой самореализации и саморазвитии.

Одним из факторов, оказывающим влияние на становление творчески деятельной личности, является занятие декоративно – прикладным творчеством, так как оно дает возможность самовыражения и самореализации личности в конкретных образах.

Социально – экономическая ситуация в нашей стране требует от ребят творческой инициативы и коммуникабельных способностей. Человек, обладающий умением творчески подходить к решению различных проблем, будет чувствовать себя уверенно в самых неожиданных ситуациях бытового и социального общения. Чем раньше начать формирование у ребенка перечисленных умений и навыков, тем проще ему будет адаптироваться в сложных современных условиях.

Дополнительная общеобразовательная общеразвивающая программа «Творческий калейдоскоп» (далее – программа) предполагает развитие художественного и эстетического вкуса, умения грамотно сочетать различные элементы декора и самостоятельно их изготавливать, основываясь на знания

технологий декоративно-прикладной работы с различными материалами. Занятия способствуют профессиональной ориентации обучающихся. Успешное овладение знаниями и мастерством по декоративно-прикладному творчеству может служить базой для дальнейшего выбора профессии в сфере ДПИ и дизайна.

Программа ориентирована на создание социально значимой психологической среды, дополняющей и корректирующей семейное воспитание ребенка. Программа универсальна, так как может использоваться для работы с детьми из различных социальных групп, разного возраста, уровня развития и состояния здоровья.

Новизна программы

Основная идея программы - представление возможностей для раскрытия творческих способностей ребенка, создание условий для самореализации потенциала детей и подростков в результате творческой деятельности **в дистанционном формате.**

Адресат программы: дети 7-15 лет.

Младший и средний школьный возраст характеризуется стремлением к общению со сверстниками и появлению признаков, свидетельствующих о стремлении утвердить свою самостоятельность, независимость. Для этого возраста свойственно стремление утвердить свое «Я», показать и проверить его. В этот период преобладает возбуждение над торможением (но это процесс управляемый); мышление абстрактное. Но с опорой на конкретно-образное; внимание произвольное; память также произвольная. Важной особенностью социального развития является развитие самосознания, стремление к самоопределению, самоутверждению. Новообразованием в подростковом возрасте является представление о себе уже как «не о ребенке». Ярко выражено чувство взрослости. Происходит физическое, социальное созревание, интенсивное формирование личности, рост интеллектуальных и моральных сил. Характерно возникновение самосознания. Это порождает стремление к самоутверждению, самовыражению, самовоспитанию. Переходный период характеризуется кардинальными изменениями мотивации. На первый план выдвигаются мотивы, связанные с формирующимся мировоззрением, с планами будущей жизни. Они возникают на основе сознательно поставленной цели и сознательно принятого намерения. Происходит становление характера. Формируется нравственное мировоззрение – нравственное сознание и поведение. Несмотря на то, что данный возраст рассматривается как начальный период отчуждения от взрослых (стремление противостоять взрослым, отстаивать собственную

независимость и права); одновременно с этим - ожидание от взрослых помощи, защиты, поддержки, доверие к ним, важность их одобрения и оценок.

Условия формирования учебных групп

Количество учащихся в учебной группе составляет 10-15 человек. Группы могут быть как одновозрастные, так и разновозрастные.

На основании успешного прохождения собеседования допускается:

- прием детей возраста, выходящего за рамки программы, при условии соответствия готовности учащегося к освоению данной образовательной деятельности;
- дополнительный набор учащихся в течение обучения по программе при условии наличия свободных мест.

Объем программы

Продолжительность периода обучения – 16 учебных недель.

Таблица 1

| Год обучения | Объем образовательной нагрузки, ч. (33 учебные недели) | | |
|--------------|--|---------|-------------------------|
| | недельная | годовая | за весь период обучения |
| 1 | 7 | 16 | 16 |

Формы организации образовательного процесса:

Форма обучения: программа может реализоваться как в очном режиме, так и с применением сетевых форм её реализации (с применением дистанционных образовательных технологий).

Формы проведения занятий: групповые.

Основной вид занятий: практический.

Срок освоения программы: 4 месяца.

Режим занятий: 1 учебный час в неделю, продолжительность учебного часа - 40 минут.

1.2. Цель и задачи программы

Цель: приобщение учащихся к декоративно-прикладному творчеству посредством дистанционных занятий.

Задачи:

- создать условия для полноценных занятий детей в свободное от учебы время посредством дистанционных занятий;
- формировать устойчивый интерес к декоративно-прикладному творчеству;
- развивать эстетический вкус, фантазию, воображение;
- воспитывать трудолюбие и аккуратность, культуру общения.
-

1.3. Содержание программы

1.3.1. Учебно-тематический план

Таблица 2

| № | Название раздела, занятия | Теории | Практика | Всего |
|----|--|----------|-----------|-----------|
| 1. | Введение | | | |
| | Вводный инструктаж. Фоторамка. Технические приёмы и способы создания различных поделок в технике оригами. Наглядная демонстрация приемов техники складывания фоторамки в технике оригами | 1 | 1 | 2 |
| | Итого по разделу: | 1 | 1 | 2 |
| 2. | Работа с пластилином | | | |
| | Знакомство с приемами работы с пластилином. Секреты мастерства. Мороженое | - | 2 | 2 |
| | Панда | - | 2 | 2 |
| | Итого по разделу: | - | 4 | 4 |
| 3. | Работа с бумагой | | | |
| | Знакомство с техникой оригами. Гадалка | - | 2 | 2 |
| | Птица счастья | - | 2 | 2 |
| | Собака Кусака | - | 2 | 2 |
| | Калейдоскоп | - | 2 | 2 |
| | Динамическая игрушка. Робот | - | 2 | 2 |
| | Итого по разделу: | - | 10 | 10 |
| | Итого по программе: | 1 | 15 | 16 |

1.3.3. Содержание программы

Раздел 1. Введение (2 часа)

Вводный инструктаж по технике безопасности. Требования к поведению учащихся во время занятия. Организация рабочего места. Ознакомление детей с особенностями занятий в творческом объединении. Виды художественных материалов и инструментов. Выполнение работ с использованием различных техник.

Раздел 2. Работа с пластилином (4 часа)

Знакомство с приемами работы с пластилином. Секреты мастерства. Рассмотрение поделок из пластилина, анализ поделки. Правила работы с пластилином. Какие приспособления используются при работе с пластилином. Создание поделок с использованием разных приёмов работы с пластилином: раскатывания продольными и круговыми движениями, размазывания, вдавливания, сплющивания пластилина в ладонях. Знакомство с приёмом вытягивания. Лепка. Знакомство с приемами соединения деталей: прием

примазывания, прием прищипывания. Учить передавать в обобщенном виде строения, пропорции и характерные детали фигуры животного, закрепить некоторые технические приемы из целого куска: сгибание бруска пластилина надрезание стеклом, отгибание части для головы, лепка из пластилина птиц, рыб, диких и домашних животных. Наглядная демонстрация приемов техники: Смешивание цветов. Заполнение фона. Работа над фрагментами основного изображения. Работа с накладными деталями.

Раздел 3. Работа с бумагой (10 часов)

Знакомство с техникой оригами. Птица счастья. Техника безопасности при работе. Беседа о разновидностях изделий в технике оригами. Технические приёмы и способы создания различных поделок в технике оригами. Складывание фигурки птицы по заданной схеме. Собака Кусака. Наглядная демонстрация приемов техники складывания фигурки собаки Кусаки. Необычные фигурки в технике оригами. Калейдоскоп. Поэтапное создание необычной фигуры - калейдоскоп. Изготовление модулей. Сборка из модулей изделия. Динамические игрушки. Моделирование и конструирование плоскостных игрушек. Знакомство с симметричным и свободным вырезанием, вырезанием с использованием шаблонов, с помощью которых можно изготовить выкройки различных поделок. Способы и приемы разметки при помощи шаблонов. Изготовление изделий и отдельных деталей из бумаги и картона.

1.3.4. Календарный учебный график

ТАБЛИЦА 3

| № | ДАТА ЗАНЯТИЯ | КОЛ-ВО ЧАСОВ | ТЕМА ЗАНЯТИЯ | Форма организации деятельности |
|-----|--------------|--------------|--|---|
| 1-2 | | 2 | <u>ВВОДНЫЙ ИНСТРУКТАЖ. ВЫПОЛНЕНИЕ РАБОТ С ИСПОЛЬЗОВАНИЕМ РАЗЛИЧНЫХ ТЕХНИК. ФОТОРАМКА</u> | Вводный инструктаж по технике безопасности. Требования к поведению учащихся во время занятия. Организация рабочего места. Ознакомление детей с особенностями занятий в творческом объединении. Виды художественных материалов и инструментов. Выполнение работ с использованием различных техник. https://yandex.ru/video/preview/?filmId=17832874969288833219&from=tabbar&text=фоторамка+из+картона+своими+руками+для+детей |
| 3-4 | | 2 | <u>ЗНАКОМСТВО С ПРИЕМАМИ РАБОТЫ С ПЛАСТИЛИНОМ. СЕКРЕТЫ МАСТЕРСТВА МОРОЖЕНОЕ</u> | Рассматривание поделок из пластилина, анализ поделки. Правила работы с пластилином. Какие приспособления используются при работе с пластилином Создание поделок с использованием разных приёмов работы с пластилином: раскатывания продольными и круговыми движениями, размазывания, вдавливания, сплющивания пластилина в ладонях. Знакомство с приёмом вытягивания |
| 5-6 | | 2 | <u>ПАНДА</u> | Знакомство с приемами соединения деталей: прием примазывания, прием прищипывания. Учить передавать в обобщенном виде строения, пропорции и характерные детали фигуры животного, закрепить некоторые технические приемы из целого куска: сгибание бруска пластилина надрезание |

| | | | | |
|-------|--|---|------------------------------------|--|
| | | | | стеком, отгибание части для головы, лепка из пластилина птиц, рыб, диких и домашних животных |
| 7-8 | | 2 | <u>ГАДАЛКА</u> | Беседа о разновидностях изделий в технике «Оригами». Технические приёмы и способы создания различных поделок в технике оригами. Складывание гадалки |
| 9-10 | | 2 | <u>ПТИЦА СЧАСТЬЯ</u> | Техника безопасности при работе. Беседа о разновидностях изделий в технике «Оригами». Технические приёмы и способы создания различных поделок в технике оригами. Складывание фигурки птицы по заданной схеме https://yandex.ru/video/preview/?filmId=11214928872130477510&text=как+сделать+русалку+из+бумаги+технология+2+класс+видео+уроки |
| 11-12 | | 2 | <u>СОБАКА КУСАКА</u> | Наглядная демонстрация приемов техники складывания фигурки собаки Кусаки https://yandex.ru/video/preview/?filmId=3106653284512683637&text=вертушка+оригами&path=wizard&parent-reqid=1590490672874510-1341840506879619934900122-production-app-host-man-web-yp-22&redircnt=1590490695.1 |
| 13-14 | | 2 | <u>КАЛЕЙДОСКОП</u> | Поэтапное создание необычной фигуры оригами «калейдоскоп» Изготовление модулей. Сборка из модулей изделия. https://yandex.ru/video/preview/?filmId=8582560225168979723&from=tabbar&p=1&parent-reqid=1590488057239123-1597028412598724303900122-production-app-host-vla-web-yp-55&text=видео+уроки+из+бумаги |
| 15-16 | | 2 | <u>ДИНАМИЧЕСКАЯ ИГРУШКА. РОБОТ</u> | Освоение технологии конструирования из бумаги; формирование представлений о способе конструирования |

| | | | | |
|--|---------------|-----------|--|--|
| | | | | <p>подвижных моделей из бумаги. Способы разметки, заготовки и сборки поделки.</p> <p>https://yandex.ru/video/preview/?filmId=2256514520673882266&reqid=1593416135056506-864337477212882814111636-man2-6420&suggest_reqid=755696988158390504861560476098096&text=живые+поделки+из+картона+детская+поделка</p> |
| | Итого: | 16 | | |

1.3. ПЛАНИРУЕМЫЕ РЕЗУЛЬТАТЫ

Ожидаемые результаты:

- развитие у детей интереса к декоративно-прикладному искусству;
- расширение социального опыта;
- формирование коммуникативных умений, основы правильного поведения, общения, культуры;
- выработка навыков ручного труда;
- формирование осознанного отношения к себе, как к части окружающего мира.

В результате освоения программы у учащихся будут **сформированы:** **знания** о свойствах и возможностях материалов –пластилин, бумага как материала для художественного творчества; знания в области композиции, формообразования, цветоведения; названий и назначений используемых материалов и ручных инструментов; правил сборки поделок из отдельных деталей, правила техники безопасности в процессе всех этапов работы; **умения** организовывать рабочее место в соответствии с используемыми материалами и поддерживать порядок во время работы; **умения анализировать** под руководством педагога изделие (определять его назначение, материал, из которого оно изготовлено, способы соединения деталей, последовательность изготовления); **планировать** последовательность изготовления изделия, **подбирать** материалы для работы; **размечать** материал с помощью шаблонов, правильно **пользоваться** ручными инструментами, **концентрировать** внимание; **решать** поставленные задачи; **соблюдать** правила безопасности труда и личной гигиены, правила поведения в коллективе, **выражать** собственный творческий замысел.

В сфере **личностных универсальных учебных действий** у учащихся будут сформированы:

- способность к самооценке на основе критерия успешности деятельности;
- заложены основы социально ценных личностных и нравственных качеств: трудолюбие, организованность, добросовестное отношение к делу, инициативность, любознательность, потребность помогать другим, уважение к чужому труду и результатам труда, культурному наследию.

В сфере **регулятивных универсальных учебных действий** учащиеся научатся отбирать и выстраивать оптимальную технологическую последовательность реализации собственного или предложенного замысла;

В сфере **познавательных универсальных учебных действий** учащиеся научатся:

- осваивать особенности художественно – выразительных средств, материалов и техник, применяемых в декоративно – прикладном творчестве.
- развивать фантазию, воображение, художественную интуицию, память;

В сфере коммуникативных универсальных учебных действий учащиеся научатся сотрудничать и оказывать взаимопомощь, доброжелательно и уважительно строить свое общение со сверстниками и взрослыми.

В результате занятий декоративным творчеством у обучающихся должны быть развиты такие качества личности, как умение замечать красивое,

а
к
к
у
р
а
т

II. ОРГАНИЗАЦИОННО-ПЕДАГОГИЧЕСКИЕ УСЛОВИЯ РЕАЛИЗАЦИИ ПРОГРАММЫ

2.1. Учебный график

Таблица 4

| Наименование критерия | Показания критерия |
|--|--|
| Возрастная категория | 7-18 лет |
| Календарная продолжительность учебного года, в том числе: | |
| 1 полугодие | 01 сентября – 31 декабря |
| 2 полугодие | 11 января – 30 апреля 16 недель |
| Объем недельной образовательной нагрузки в часах, в том числе: | 1 учебный час |
| В 1 половину дня | - |
| Во 2 половину дня | 1 учебный час |
| Сроки проведения мониторинга реализации программы | Апрель текущего учебного года |
| Праздничные дни | 1-10 января, 23 февраля, 8 марта, 1, 9 мая |

л
ю

2.2. Условия реализации программы

Для характеристики количественных показателей используются следующие символические обозначения:

Д – демонстрационный экземпляр (не менее одного экземпляра на учебную группу);

К – полный комплект (на каждого учащегося);

Ф – комплект для фронтальной работы (не менее чем 1 экземпляр на двух учащихся);

Г – комплект, необходимый для работы в группах (1 экземпляр на 5-6

е
у
с
т

учащихся).

Таблица 5

| Наименование объектов и средств материально – технического обеспечения | Количество |
|--|------------|
| Печатные пособия | |
| Таблицы, схемы (названия в соответствии с программой обучения) | Д |
| Мультимедийное оборудование | |
| Персональный компьютер со звуковым оборудованием | Д |
| Мультимедийный проектор | Д |
| Учебно – практическое оборудование | |
| Ножницы | К |
| Картон цветной | К |
| Картон белый | Г |
| Бумага цветная | К |
| Карандаш графический | К |
| Карандаши цветные | Г |
| Клей ПВА | Г |
| Клеенки | К |
| Ластики | К |
| Кисти | К |
| Гуашь | Г |

2.3. Формы аттестации и педагогического контроля

Контроль результатов обучения

Оценка деятельности учащихся осуществляется в конце каждого занятия. Работы оцениваются качественно по уровню выполнения работы в целом (по качеству выполнения изучаемого приема или операции, по уровню творческой деятельности, самореализации, умению работать самостоятельно или в группе).

Контроль над качеством образования осуществляется с помощью следующих форм:

- *текущий* – регулярно во время учебных занятий, практических, что предполагает выполнение практических заданий, методы контроля – опрос, само и взаимопроверка;
- *тематический* – проводящийся в конце изучения каждой темы;
- *рубежный* – включает контрольные точки после завершения разделов. На заключительных занятиях по каждому этапу проводится анализ выполненных учащимися изделий.

Формы контроля: устный контроль, практический контроль, наблюдение, дидактические тесты и п.

Оценочные формы детских работ: оценка педагогом, членами детского объединения, самооценка своей работы, отбор работ на выставки, участие в конкурсах и п.

Аттестация учащихся

Итоговая аттестация - это оценка качества обученности учащихся по программе по итогам окончания курса обучения.

Цель аттестации: выявление уровня развития способностей и личностных качеств учащегося, их соответствие прогнозируемым результатам программы на данном этапе обучения.

Задачи аттестации:

- определение уровня теоретической подготовки учащихся;
- выявление степени сформированности практических умений и навыков детей;
- анализ полноты реализации программы детского объединения;
- соотнесение прогнозируемых и реальных результатов учебно-воспитательного процесса;
- выявление причин, способствующих или препятствующих полноценной реализации программы;
- внесение необходимых корректив в содержание и методику образовательной деятельности детского объединения.

Форма проведения аттестации:

- тест;
- защита творческого проекта и т.д.

Примерные **оценочные материалы** представлены в приложениях к программе.

Формы и содержание, сроки аттестации определяются педагогом, рассматриваются на заседании методического объединения.

2.4. Методическое обеспечение программы

Основная задача на всех этапах освоения программы – содействовать развитию инициативы, выдумки и творчества детей в атмосфере эстетических переживаний и увлеченности, совместного творчества взрослого и ребенка.

Все задания по сложности соответствуют возрасту детей. Это гарантирует успех каждого ребенка и, как следствие воспитывает уверенность в себе.

Для реализации программы используются разнообразные формы и методы проведения занятий. Это беседы, из которых дети узнают много новой информации, практические задания для закрепления теоретических знаний и

осуществления собственных незабываемых открытий, демонстрация изделий прикладного творчества и видеоматериалов. Музыкальное оформление также повышает интерес детей к созданию творческих работ. Программно-методическое и информационное обеспечение помогают проводить занятия интересно и грамотно.

Ведущая идея данной программы – создание комфортной среды общения, развитие способностей, творческого потенциала каждого ребенка и его реализации.

Данная программа является вариативной, в нее могут вноситься изменения, практические занятия могут дополняться различными приемами и методами, работы.

Тематика занятий строится с учетом интересов учащихся, возможности их самовыражения. В ходе усвоения детьми содержания программы учитывается темп развития специальных умений и навыков, степень продвинутости по образовательному маршруту, уровень самостоятельности.

В зависимости от поставленных задач на занятии используются разнообразные методы, формы, приемы обучения - рассказ, беседа, иллюстрация, информационно-коммуникационные технологии, практическая работа, индивидуальный подход к каждому ребёнку.

Каждое занятие, как правило, включает теоретическую часть и практическое выполнение задания. Теоретические сведения — это объяснение нового материала, информация познавательного характера, общие сведения о предмете изготовления. Практические работы включают изготовление, оформление поделок, отчет о проделанной работе.

Формы и методы работы:

- беседа;
- рассказ-объяснение с демонстрацией готовых образцов или иллюстраций;
- практические упражнения и п.

Примерные методические материалы представлены в приложениях к программе.

Информационные источники, используемые при реализации программы

Методические пособия для педагога:

1. Зеевальд, М. Уроки детского творчества/М. Зеевальд – М.: Внешсигма, 2006.
2. Коргинова, О.В. Детское прикладное творчество/О.В. Коргинова. – Ростов н/Д: Феникс, 2006.

Перечень интернет-ресурсов:

1. Идеи со всего мира для вашего дома –<http://www.promyhouse.ru>,
 2. Страна мастеров. Творчество для детей и взрослых – <http://stranamasterov.ru>,
 3. Учебно-методический кабинет - <http://ped-kopilka.ru>.
 4. Птица Счастья
<https://yandex.ru/video/preview/?filmId=11214928872130477510&text=как+сделать+русалку+из+бумаги+технология+2+класс+видео+уроки>
 5. Собака Кусака
<https://yandex.ru/video/preview/?filmId=3106653284512683637&text=вертушка+оригами&path=wizard&parent-reqid=1590490672874510-1341840506879619934900122-production-app-host-man-web-yp-22&redircnt=1590490695.1>
 6. Калейдоскоп
<https://yandex.ru/video/preview/?filmId=8582560225168979723&from=tabbar&p=1&parent-reqid=1590488057239123-1597028412598724303900122-production-app-host-vla-web-yp-55&text=видео+уроки+из+бумаги>
- Учебные пособия для учащихся:**
1. Дубровская Н.В. Коллаж. Наглядно-методическое пособие. – СПб.: ДЕТСТВО-ПРЕСС, 2013
 2. Нагибина М.И. Чудеса для детей из ненужных вещей. – Ярославль: Академия развития, 1998
 3. Тарабарина Т.И. Оригами и развитие ребенка. – Ярославль: Академия развития, 1997
 4. Нагибина М.И. Из простой бумаги мастерим как маги. – Ярославль: Академия развития, 2001
 5. Литвиненко В.М. Игрушки из ничего. – Санкт-Петербург: Кристалл, 2000
 6. Цирулик Н.А., Проснякова Т.Н. Умные руки. Учебник для 1 класса.
 7. Проснякова Т.Н. Любимый образ. Бабочки. Цветы. М.: АСТ-ПРЕСС КНИГА, 2011
 8. Проснякова Т.Н. Забавные фигурки. Модульное оригами. М.: АСТ-ПРЕСС КНИГА, 2011

2.5. Кадровое обеспечение программы

Реализация программы обеспечивается педагогом дополнительного образования, соответствующим требованиям профессионального стандарта: высшее образование или среднее профессиональное образование в рамках

укрупненных групп направлений подготовки высшего образования и специальностей среднего профессионального образования "Образование и педагогические науки" или Высшее образование либо среднее профессиональное образование в рамках иного направления подготовки высшего образования и специальностей среднего профессионального образования при условии его соответствия дополнительным общеразвивающим программам, дополнительным предпрофессиональным программам, реализуемым организацией, осуществляющей образовательную деятельность, и получение при необходимости после трудоустройства дополнительного профессионального образования по направлению подготовки "Образование и педагогические науки".

2.6. Воспитательная деятельность

Занятия рукоделием – это не просто времяпровождение. Они имеют большое воспитательное значение, формируют усидчивость и трудолюбие детей. К тому же рукоделие положительно влияет на умственное развитие ребенка. Большое значение для подрастающего поколения имеет обращение через рукоделие к истокам и традициям своих предков. Это формирует патриотизм, любовь к окружающим людям и закладывает в детский организм сочувствие и уважение ко всему живому миру.

Роль рукоделия трудно переоценить. Оно развивает память, мелкую моторику рук, любознательность. Обучение детей происходит в группе, следовательно, оно помогает общению со сверстниками, преодолению замкнутости и застенчивости ребенка, учит активному образу жизни. Подарки, сделанные своими руками, прививают детям чувство прекрасного и эстетический вкус. Со временем у ребенка сложится свое представление об искусстве, которое он пронесет через всю свою жизнь.

Чувство меры и отторжение пошлости в искусстве станут его жизненными приоритетами. Такие увлечения рукоделием помогут ребёнку проявить свою индивидуальность. Сделанные своими руками изделия станут не только произведением детского творчества, но и предметом гордости для ребенка. Это кропотливая работа, которая требует терпения и фантазии. Но она, несомненно, доставит массу положительных эмоций.

Рукоделие развивает творческие способности детей, помогает поиску конструктивных решений и развивает фантазию. А в духовно-нравственном отношении занятия рукоделием воспитают доброту и человечность.

Трудолюбие, интерес к ручному труду, чувство вкуса, понимание красоты, незаурядность воспитывается активнее в процессе творческого

труда, в процессе изготовления полезных вещей. Рукоделие как вид декоративно-прикладного искусства всегда было в первую очередь бытовым, и изучать его приемы следует, непременно создавая нужные изделия. Лучше заниматься изготовлением предметов, которые сразу найдут свое место в интерьере или станут частью костюма. Такое обучение делает занятие серьезным, практичными и интересным.

Обучение различным видам рукоделия учит экономному подходу при работе, показывает возможность использования бросового материала, остатков от другой деятельности. Кроме того, занятия развивают мелкую моторику рук, координацию движений, глазомер, внимательность, наблюдательность, а также воспитывают аккуратность, усидчивость.

Кроме изучения различных видов рукоделия, на занятиях мы говорим о различных праздниках, об истории их возникновения и традициях отмечать; узнаем, откуда пошла традиция дарить подарки, какие они бывают, знакомятся с основными правилами этикета дарения и получения подарков. Именно подаркам уделяется основное внимание на занятиях по рукоделию. Для чего же? Не будем говорить о материальной стороне, деньги дети пока не получают. Но поиски подарков подчас способны испортить не только ожидание, но и сам праздник, поскольку может оказаться, что кто-то другой уже подарил точно такой же подарок. Не трудно помочь решить эту проблему. Ведь можно делать самим красивые, оригинальные подарки. Следует напомнить еще об одной важной функции подарка как такового. Этой функцией является функция передачи положительных эмоций. Подарок, сделанный своими руками, с любовью и заботой способен выполнить эту функцию гораздо лучше, чем, например, просто купленный в магазине сувенир.

2.7. Система работы с родителями

Таблица 6

| № | Наименование мероприятия | Срок проведения |
|---|---|--|
| 1 | Разработка, распространение тематических буклетов (по эл. почте, через учащихся) | 1 раз в месяц |
| 2 | Общение с родителями по организационным вопросам посредством эл. почты (реклама деятельности, просвещение по вопросам образования и воспитания) | В течение периода обучения (по мере необходимости) |
| 3 | Консультации родителей по вопросам воспитания и образования | В течение месяца (по мере обращения) |
| 4 | Анкетирование, опросы, диагностика родителей | Согласно плану работы ДДТ |

| | | |
|---|---|-----------------------|
| 5 | Организация онлайн-выставок детского творчества | По итогам обучения |
| 6 | Поощрение родителей | По итогам обучения |
| 7 | Размещение новостей, событий в детском объединении на сайте ДДТ | По мере необходимости |
| 8 | Анализ работы с семьями воспитанников | По итогам обучения |

III. СПИСОК ЛИТЕРАТУРЫ

1. Азбука детского творчества. – М.: ОЛМА Медиа Групп, 2010
2. Астахов А.И. Воспитание творчеством: Книга для учителя. - М. Просвещение, 1986
3. Бумажная пластика. Пособие для учителя. -М.: Министерство образования РСФСР Научно-исследовательский институт школ,1990
4. Гагарин Б.Г. Конструирование из бумаги. – Ташкент, 1988
5. Горнова Л.В., Бычкова Т.Л. Студия декоративно-прикладного творчества: программы, организация работы, рекомендации. - Волгоград: Учитель, 2008
6. Долженко, Г.И. 100 поделок из бумаги. - Ярославль, Академия развития, 2001

ОЦЕНОЧНЫЕ МАТЕРИАЛЫ

ПРИМЕРНЫЕ ЗАДАНИЯ ДЛЯ ПРОВЕРКИ ЗНАНИЙ

ПРИЛОЖЕНИЕ 1

КОНТРОЛЬНЫЕ ВОПРОСЫ

1. Отгадайте загадку:

У двух матерей по пяти детей.
 Без них невозможен труд.
 Знаете, как их зовут?

а) ножницы; г) иголки и нитки;

- б) пядьцы и нитки; д) ёжики;
в) руки и пальцы; е) гвозди.

2. Выберите предмет, про который можно сказать, что он прямоугольный, гладкий, плотный, волокнистый:

- а) пластилин; д) карандаш;
б) лоскут ткани; е) гвоздь;
в) фальцовка; ж) лист бумаги;
г) проволока; з) нитка.

3. Выберите то свойство бумаги, без которого нельзя сделать поделки в технике оригами:

- а) цвет; в) гладкость поверхности;
б) шероховатость; г) сгибаемость.

4. Выберите 4 вида бумаги, из которых можно делать поделки в технике оригами:

- а) писчая; г) крепированная;
б) цветная; д) фотобумага;
в) газетная; е) калька.

ПРИЛОЖЕНИЕ 2

ТЕСТИРОВАНИЕ ПО ТЕМЕ: ЯПОНИЯ И ОРИГАМИ

1. Родина оригами.

- А. Корея;
Б. Китай;
В. Япония.

2. Страна, в которой было изобретено изготовление бумаги?

- А. Япония;
Б. Китай;

В. Россия.

3. «Оригами» в переводе на русский значит:

А. сложенная бумага;

Б. божество.

4. На флаге Японии изображено:

А. цветок;

Б. щит;

В. восходящее солнце.

5. Национальный цветок Японии.

А. гербера;

Б. хризантема;

В. астра.

6. Японию называют страной:

А. тысячи островов;

Б. страной слонов;

В. страной тысячи вулканов;

Г. страной цветов.

7. Фудзияма – это...

А. название сорта хризантем;

Б. название вулкана;

В. национальный праздник.

8. Какое из перечисленных ниже слов не является названием базовой формы.

А. двери;

Б. окно;

В. воздушный змей;

Г. катер;

Д. катамаран;

Е. двойной прямоугольник.

9. Сложить квадрат «косынкой», значит сложить...

А. пополам по горизонтали;

Б. по диагонали;

В. пополам по вертикали.

10. Чтобы сложить базовую форму «двери», нужно...

А. сложить лист бумаги пополам;

Б. сложить правую и левую стороны листа к центральной линии.

11. Кусудама – это...

А. шар из бумаги собранный из отдельных элементов-модулей;

Б. название религии в Японии;

В. название одного из крупнейших вулканов в Японии.

12. Чтобы сложить квадрат бумаги «книжкой» нужно...

А. пополам по горизонтали;

Б. по диагонали;

В. пополам по вертикали.

13. При изготовлении базовой формы «катамаран» встречаются следующие базовые формы...

А. книжка;

Б. косынка;

В. двери.

Ключ к тесту

В

Б

А

В

Б

А, В
Б
Б,Г,Е
Б
Б
А
А,В
А,В

ПРИЛОЖЕНИЕ 3

ВИКТОРИНА ПО ТЕМЕ «ТЕХНИКА ОРИГАМИ»

Каждый правильный ответ оценивается в 1 балл, дополнение к ответу оценивается дополнительным баллом.

В ответах, содержащих перечисление терминов, оценка 1 балл дается за каждый термин.

ВОПРОСЫ ВИКТОРИНЫ:

1. Из чего люди делали бумагу?

Из обрезков шелковых и льняных тканей, волокон крапивы, льна – в Китае, из древесной коры, бамбука, риса, пшеницы - в Японии, из древесины – в странах Европы и России.

2. Что означает слово «оригами»?

Ори – складывать; ками – бумага.

3. Чем оригами отличается от других прикладных искусств?

Аппликация, папье-маше, вырезание силуэтов и т.д. основаны на прибавлении и вычитании материала, а оригами – искусство целого.

4. В какой стране родилось искусство оригами?

3-4 век до н.э. – Китай,
8 век – Япония

5. Кто в Японии и Китае владел искусством оригами?

В Китае – монахи. В Японии – служители религии, позже аристократы.

6. Какие фигурки складывали в этих странах в религиозных целях?

Фигурки животных, растений, людей (связано с религией обожествления природы), домики, мебель, одежда, бумажные коробочки, шары кудусамо (с травами подвешивались над постелью больного, в храмах), гирлянды журавликов.

7. Какие фигурки складывались светскими людьми?

Символы дружбы, доброго пожелания – записки в форме бабочки, журавля, цветка. Фигурки использовались в качестве печатей.

8. Когда оригами попало в Европу?

В 19 веке японские маги складывали фигурки за считанные секунды, удивляя публику.

9. Когда оригами распространилось по миру?

В середине XX века, после 2 Мировой войны.

10. Кто сейчас увлекается оригами в разных странах?

В Англии и Америке – клубное занятие, повод для общения. В Голландии – прикладное искусство. В России – прием обучения и развития (педагоги и ученики).

11. Что символизирует журавлик?

Счастье и долголетие.

12. Как называется самая древняя книга по оригами?

«Тайна сворачивания 1000 журавликов» (18 век)

13. Сколько журавликов сложила 12 летняя девочка из Хиросимы?

644

14. Где установлен монумент, на котором в годовщину атомной бомбардировки вешают гирлянды из 1000 журавликов?

В Японии в г. Хиросима есть парк Мира

15. Какие существуют виды оригами?

Простое (традиционное)

По развертке (чертеж, на котором изображены все складки)

Мокрое складывание

Модульное оригами

Киригами (с использованием ножниц)

16. Какие базовые формы в оригами вы знаете.

Косынка

Книга

Дверь

Двойной квадрат

Двойной треугольник

Воздушный змей

Блинчик

Катамаран

Рыба

Птица

Бутон

Лягушка

17. На схемах встречаются разные линии и знаки. Что они означают?

(участникам показывается таблица с условными обозначениями)

18. Что означает слово «кириками»?

Киру- резать, ками – бумага.

19.Что означает слово Кусудама ?

Модульное оригами. В древней Японии - «Лекарственный шар», использовался для целебных сборов и благоволий.

ПРИЛОЖЕНИЕ 4

КОНТРОЛЬНАЯ РАБОТА «ОСНОВЫ ЛЕПКИ»

Вопрос №1 Способ лепки предмета из отдельных частей

1.Конструктивный 2. Пластический 3. Комбинированная

Вопрос №2 Вид рельефа: изображение выступает над плоскостью менее чем наполовину.

1.Контррельеф 2. Барельеф 3.Горельеф

Вопрос №3 Кусок пластилина помещают между ладонями и совершают круговые движения ладонями. Назовите прием лепки.

1.Раскатывание 2. Плющивание 3. Скатывание шариков

Вопрос №4 Защипнуть пластилин между двух или трех пальцев и слегка потянуть. Название приема лепки.

1.Прищипывание 2. Вдавливание 3. Скручивание

Вопрос №5 При помощи чего нужно разогреть пластилин перед работой.

1.Ладоний 2. Свечи 3. Батареи

Вопрос №6 В изделиях, выполненных из какого материала присутствует мука.

1.Пластилин 2. Соленое тесто 3. Глина

Вопрос №7 Какой материал для лепки нужно держать в холодильнике в закрытой емкости или в пакете.

1. Полимерная глина 2. Пластилин 3. Соленое тесто

Вопрос №8 Путем раскатывания шара от большой толщины к меньшей получается ...

1. Жгут 2. Шар 3. Лепешка

Вопрос №9 Из какой базовой фигуры можно слепить: голову, туловище, уши.

1. Жгут 2. Лепешка 3. Шар

Вопрос №10 Картина, выполненная из пластилиновых валиков, шариков, дисков. Название данной технике.

1. Модульная 2. Мозаичная п 3. Обратная

ПРИЛОЖЕНИЕ 5

КОНТРОЛЬНАЯ РАБОТА ПО ТЕМЕ: ЛЕПКА

1. Способ лепки предмета из отдельных частей.

Конструктивный

2. Вид рельефа: изображение выступает над плоскостью менее чем наполовину.

Барельеф

3. Кусок пластилина помещают между ладоний и совершают круговые движения ладонями. Назовите прием лепки.

Скатывание шариков

4. Защипнуть пластилин между двух или трех пальцев и слегка потянуть. Название приема лепки

Прищипывание

5. При помощи чего нужно разогреть пластилин перед работой.

Ладони

6. В изделиях, выполненных из какого материала присутствует мука.

Соленое тесто

7. Какой материал для лепки нужно держать в холодильнике в закрытой емкости или в пакете.

8. Путем раскатывания шара от большой толщины к меньшей получается ...

Жгут

9. Из какой базовой фигуры можно слепить: голову, туловище, уши.

Шар

10. Картина, выполненная из пластилиновых валиков, шариков, дисков.
Название данной техники.

Модульная

ПРИЛОЖЕНИЕ 6

ТЕСТ ПО ТЕМЕ: ЛЕПКА

1 Декорировать это:

А) Играть Б) Украшать В) Рассказывать

2 Прикладное это:

А) То, что можно положить на стол

Б) То, чем можно прижать

В) То, чем можно пользоваться в жизни

3. Каким инструментом нарезают пластилин при лепке?

А) Стек Б) Нож-помощник В) Скальпель

4 Для лепки, какой инструмент лишний:

А) Телефон Б) Стек В) Скалка

5. Мастер, занимающийся лепкой изделий из глины – это

А) Гончар Б) Глиномес В) Глинопек

6. Для соединения деталей изделий из пластилина, глины художник использует прием

А) Процарапывание,

Б) Откручивание

В) Примазывание

7. Характер поверхности материалов, ее обработки называется

А) Цвет Б) Форма В) Фактура Г) Силуэт

8. Приспособление для изготовления керамических изделий, называется.

А) глиняным станком Б) керамическим столом В) гончарным кругом

9. Сграффито — это техника

А) Многослойного процарапывания

Б) Пластилиновая живопись

В) Модульная лепка

Г) Отпечатывание

10. Глиняные изделия обжигают для придания им в основном:

А) блеска

Б) водонепроницаемости и прочности

В) цвета

11. Сувенир это:

А) Одежда

Б) Подарок на память

В) Праздничный танец

12. Соедини стрелочками: *плоскостную* и *объемную* лепку



13. Соедини стрелочками. Крона деревьев выполнена в техники
 «Аппликации» «Пластилиновая живопись»



14. Соедини стрелками. Кроны деревьев выполнены из
 Жгутиков Ленточек Спиралек Шариков



ПРИЛОЖЕНИЕ 7

ИТОГОВЫЙ ТЕСТ ПО ТЕМЕ: ЛЕПКА

1. Что такое глина?

- а) земляной грунт
- б) мелкозернистая осадочная горная порода, пылевидная в сухом состоянии, пластичная при увлажнении
- в) смесь песка, воды, гранита

Ответ: б

2. Что такое керамика?

- а) различная посуда
- б) изделия из глины
- в) изделия из неорганических материалов (например, глины) и их смесей с минеральными добавками, изготавливаемые под воздействием высокой температуры с последующим охлаждением

Ответ: в

3. Какая глина бывает?

- а) голубая
- б) красная
- в) зеленая

Ответ: а, б, в

4. Что такое шликер?

- а) вода с песком
- б) это глина, разведенная водой до состояния, напоминающего густые сливки
- в) клей ПВА с водой

Ответ: б

5. Что такое глазурь?

- а) стекловидное покрытие на керамике закрепленное обжигом
- б) краска для глины
- в) высокопрочный материал для изготовления керамики

Ответ: а

6. Какая температура обжига глины?

а) 850

б) 120

в) 300

Ответ: а

7. Сколько времени требуется для обжига глины?

а) 4 - 5 часов

б) 1 час

в) 10 часов

Ответ: а

8. Сколько времени требуется для сушки готового изделия из гончарной глины?

а) 1 - 2 недели

б) 1 месяц

в) 1 час

Ответ: а

9. Определи последовательность

__3__ обжиг

__1__ лепка изделия

__4__ обжиг с глазурью

__2__ сушка

10. Турнетка – это:

а) крутящаяся подставка для лепки и росписи изделия

б) способ декорирования изделия

в) стек для глины

Ответ: а

11. Разновидность мелкой пластики:

а) кружки, тарелки

- б) игрушки, свистульки, сувениры
 - в) медали, рельефы
- Ответ: б

12. Известные центры народных промыслов:

- а) Москва, Киров
 - б) Дымково, Палех
 - в) Вологда, Пенза
- Ответ: б

13. Игрушка «Полкан» - это:

- а) оберег «русский кентавр»
 - б) мужичок с балалайкой
 - в) дракон с тремя головами
- Ответ: а

14. Традиционные цвета филимоновской росписи:

- а) синий, красный, черный
 - б) красный, желтый, зеленый
 - в) фиолетовый, зеленый, черный
- Ответ: б

15. Традиционная краска для росписи дымковской игрушки:

- а) гуашь
 - б) темпера
 - в) акрил
- Ответ: б

16. Способ лепки:

- а) вырезание
 - б) из пласта
 - в) отливка
- Ответ: б

17. Способ декорирования керамического изделия:

- а) мозаика
- б) роспись
- в) заливка

Ответ: б

18. Что такое кашпо?

- а) глиняный горшок для цветов на стену
- б) подсвечник
- в) ваза

Ответ: а

19. Ангобы – это:

- а) инструменты для лепки керамического изделия
- б) специальные краски для росписи
- в) изделия из фарфора

Ответ: б

МЕТОДИЧЕСКИЕ МАТЕРИАЛЫ

ПРИЛОЖЕНИЕ 8

АЗБУКА ОРИГАМИ

В каждом деле есть свои азы, на которых это дело и основано. Искусство оригами — далеко не исключение, новичкам в этом деле нужно изучить условные знаки и обозначения, ознакомиться с базовыми формами и освоить основные приемы складывания.

Условные знаки — это ноты оригами, из которых складываются мелодии — от простых, до настоящих произведений искусства. Каждая фигура для сборки описывается схематически, давно определенными обозначениями, и чтобы прочесть её, нужно как следует разбираться в условных обозначениях: линиях, стрелках да знаках.

Базовые фигуры, формы, складки — это основные фигуры, на основании которых строятся сложные. Это такой себе основной арсенал каждого мастера оригами, к которому приходится довольно частенько прибегать, поэтому его осваивают лишь один раз и в дальнейшем не возвращаются.

Ну и заключительный раздел нашей Азбуки Оригами — основные приёмы складывания. Это складки, которые вы проделаете не один десяток, и даже не одну сотню раз, а поэтому, придётся и им уделить внимание.

Источник: <https://all-origami.ru/azbuka-origami-uslovnnye-znaki-i-oboznacheniya-bazovye-skladki-i-formy-priemy-skladyvaniya/>

ПРИЛОЖЕНИЕ 9

МЕТОДИЧЕСКОЕ ПОСОБИЕ

«ОРИГАМИ»- техника развития творческих способностей детей.

Разработчик Скуйбедина А.А., педагог дополнительного образования, г. Шебекино

СОДЕРЖАНИЕ

1. Введение.
2. История возникновения искусства «Оригами».
3. Легенды об оригами.
4. Оригами в современной жизни.
5. Азбука Оригами.
6. Условные обозначения.
7. Базовые формы.
8. Условные знаки.
9. Складывание оригами.

10.Конспекты занятий.

11.Литература.

Под рукой оживает бумага,
Под рукой оживают цветы,
Будто волей искусного мага,
Оригами – бумага – мечта.

Так и жизнь без мечты - лишь бумага,
И судьба без мечты - суета,
А сложив день фигурой без страха,
В мир приходит мечты красота!

Введение

К чему самостоятельно мастерить фигурки из бумаги? Ведь в магазинах богатейший выбор самых разных игрушек на любой вкус. Почему именно из бумаги? Ведь это такой недолговечный материал... Может, лучше взять глину или цветные тряпочки? Давайте разбираться по порядку!

Действительно, в магазине игрушек нетрудно подобрать подходящую и по цене и по назначению забавную вещицу — вон их сколько разложено на витринах! Просто глаза разбегаются. Всем эти игрушки хороши — и качественные, и яркие, и веселые. Одна беда — сделаны они не вами, а чужими дядями и тетями. Это они старались, фантазировали, придумывали, делали игрушки, красили, клеили их, а нам, покупателям, они достаются уже в готовом виде. Может быть, это и хорошо — не надо тратить собственные силы, чтобы сделать лошадку, трансформера, Барби или Микки-Мауса. Но ведь если в детстве не научишься творчеству, не станешь самостоятельным, то откуда это умение возьмется потом, когда подрастешь?

Одни из первых слов, которые произносит ребенок, — «Я сам!». Все ему хочется сделать самому. Но это не так просто! Шнурки ботинок так и выползают из пальцев. Похожие буквы играют в прятки и никак не хотят собираться в слова. Намыленная чашка так и норовит выскочить из рук, а пуговицы не хотят лезть в дырочки! Даже сделать обычный квадратик и аккуратно сложить его пополам — для дошкольника задача не из легких!

Чтобы покорить себе вещи, необходимо потрудиться. Зато все, сделанное своими руками, во стократ милее сердцу. Милее и полезнее, чем готовые игрушки.

Из чего же их делать? Дерево слишком твердое, резать его трудно. Глина вязкая и липкая, ее надо обжигать... Кусочки кожи и материи для мягких игрушек надо где-то найти, да шить надо учиться! Выход из этой ситуации очень простой. Возьмите самый доступный и дешевый материал — бумагу! Ее ведь можно сгибать! Такой фокус с чем-то другим с легкостью не сделаешь. Попробуйте, например, согнуть несколько раз тонкий лист меди или фанеры!

Из сгибов бумаги, которые делаются так просто и легко, начинают рождаться удивительные формы. Бумага буквально оживает в ваших руках и превращается в птицу, в цветок или в бабочку. Искусство складывания из бумаги — оригами — родилось в Японии много веков назад. Сейчас оригами известно и популярно во многих странах мира.

В классическом оригами бумагу не принято резать. Для того, чтобы сделать любую фигурку, нужны только квадрат бумаги, руки и знания. Строгие правила игры, не правда ли? Однако придерживаясь их, можно создавать удивительные вещи.

Вырезание из бумаги (по-японски «кириками») — область творчества совершенно особая. Ножницы способны создавать из бумаги изящнейшие фигуры и тончайшие композиции. Кириками оригами — это складывание с применением ножниц. Как и в классическом оригами, фигурки здесь в основном складываются, и лишь один-два надреза на конечных стадиях работы придают им законченный вид.

История возникновения искусства «Оригами».

Я познакомиться сегодня рада с Вами!
Зовут меня принцесса Оригами.
А вот журавлик на моей ладони,
И, кажется, сейчас он оживёт...
Со мною прилетел он из Японии,
Из той страны, где солнышко встаёт.

Зову себя я Оригами, потому что
Давно смотрю влюблёнными глазами
На древнее японское искусство,
Которое зовётся Оригами.

Здесь не нужны волшебники и маги,
Здесь нечего особенно мудрить,
А нужно просто взять листок бумаги
И постараться что-нибудь сложить.

Как много может этот вот листок.
Вот слон, вот рыбка, вот салфетка.
Фонарик, бабочка, цветок...
Вот сакуры цветущей ветка.

Улыбки, радость дарит нам оно
И чувство удивительной гармонии.
Я знаю, вы полюбите его -
Искусство Оригами из Японии!

В переводе с японского «ори» означает «сложенный», а «ками» — «бумага», «бог». Можно предположить, что человек, творивший из бумаги, уподоблялся Богу — творцу Всего из ничего, а сам результат работы — бумажная фигурка — был самым желанным даром для множества богов на протяжении столетий.

Позже искусством складывания из бумаги стали заниматься в основном женщины и дети. Оно носило чисто ритуальный характер, являясь частью традиций и обычаев.

Новое возрождение оригами тесно связано со страшной трагедией, произошедшей 6 августа 1945 года, когда «люди» решили испытать атомную бомбу на человеке, подписав смертный приговор городу Хиросима.

Последствия чудовищного эксперимента были ужасны: из 420 тысяч жителей города погибло 80 тысяч. В течение 20 лет от последствий облучения умерло еще 200 тысяч человек. Среди погибших было много детей.

В память о жертвах атомной бомбардировки в Хиросиме заложили парк Мира.

В мае 1958 года там был открыт монумент, посвященный погибшим детям. Памятник изображает бомбу, на вершине и по бокам которой размещены фигуры детей с поднятыми к небу руками.

Именно тогда среди детей, обреченных на гибель, возникло поверие о свободной птице, символе жизни — журавлике. Дети искренне верили, что, смастерив из бумаги 1000 журавликов, они исцелятся, останутся живы.

Двенадцатилетняя девочка, чья смерть послужила поводом для сооружения памятника, успела сделать только 644 журавлика. Удивительная детская солидарность волной прокатилась по всем странам мира. Япония стала получать миллионы посылок со всех континентов с бесценным грузом — бумажными журавликами, собранными в гирлянды по 1000 штук. Эти гирлянды и сегодня украшают памятник и являются протестом войне и укором взрослым. Спасибо вам, дети!

Движение «1000 журавликов» возродило интерес к оригами. По всему миру стали издаваться красочные книги, буклеты, журналы, посвященные этому искусству. Сейчас центры оригами открыты в 26 государствах планеты.

Япония объявила оригами своим национальным искусством, и каждый уважающий себя японец мастерит фигурки, чуть ли не с трех лет. Различные бумажные конструкции: зайчики, веера, фонарики — стали в Японии непременным украшением праздников. В каждом доме обязательно есть шар, сделанный своими руками, «Касудама» — шар, приносящий счастье, как ласково называют его японцы.

Такой шар и многие другие поделки вы можете сделать сами.

Каждая модель имеет схему складывания со знаками, указывающими действие. Универсальную, понятную для всех систему знаков изобрел японский оригамист Акира Йошизава. Значки понятны даже маленькому ребенку и практически не требуют дополнительных объяснений. А конструкция настолько проста, что, совершив 2—3 действия, ребенок получает готовую игрушку, парусник или загадочную птицу. Листая страницу за страницей, вы увидите, что складывание игрушек постепенно усложняется, и, возможно, ребенок будет испытывать некоторые трудности. Покажите ему, как следует собрать поделку, предложите готовую игрушку разобрать и собрать самостоятельно, или сделайте это вместе с ребенком.

Фигурку можно раскрасить, нарисовать глазки, ротик, приклеить перья или гребешок. Большое количество разных фигурок позволит вам создать, организовать театр оригами или бумажный зоопарк.

Преобразование листа бумаги в игрушку дети воспринимают как увлекательную игру, не замечая, что в процессе складывания решают очень серьезные математические задачи: находят параллели и диагонали, делят целое на части, получают различные виды

треугольников и многогранников, с легкостью ориентируются на листе бумаги, развивают моторику пальцев рук, логику, воображение, учатся творить и любить все живое.

Легенды об оригами.

Наш мир на девяносто процентов зависит от того, как мы его воспринимаем. Чувства и эмоции являются неотъемлемой частью человеческого бытия. Именно эти проявления формируют наше отношение к определенным вещам, событиям и явлениям. Если мы ото всех слышим, что живопись — это прекрасно, то при встрече с ней мы на подсознательном уровне стремимся найти в ней это прекрасное, то, о чем так много слышали. Возможно именно для того, чтобы разбудить любопытство и тягу у новых учеников, мастера оригами придумывали различные истории — легенды о важности оригами в жизни человека и истории в целом. Самая главная и известная легенда об этом японском искусстве напрямую связана с самой значимой и важной фигуркой оригами — бумажным журавликом. В странах Востока журавль считается символом любви, веры и надежды. Люди издревле веруют, что если сделать тысячу таких фигурок, а потом раздарить их все близким и знакомым, то исполнится самое-самое заветное желание.

Оригами в современной жизни.

Мы связаны с бумагой от наших самых первых дней и до конца жизни. Сегодня малыши сталкиваются с листами этого материала гораздо раньше, чем начинают учиться писать или читать. Ребенок рвет, мнет ее, пытаясь придать листу определенную желаемую форму. Этот материал доступен и дешев, поэтому его можно без страха доверять детям. Другое удобство таких занятий для ребенка это то, что бумага легко поддается любым деформациям. А после занятий еще долго и хорошо держит заданную форму. Это используется сегодня во многих воспитательно-развивающих методиках. С помощью различных оригами техник легко можно развивать у детей образное и логическое мышление, воображение и интеллект, изобретательность и фантазию. При этом делается это совершенно незаметно для малыша в форме игры и интересного время проведения.

Подобно любому виду искусства оригами не застыло на месте в двенадцатом веке. Постепенно оно преобразовывалось, нарабатывало опыт и традиции. Создавались различные школы в зависимости от географического положения и новаторских принципов. На данный момент оригами-произведения создаются не только из бумаги, но и из металла, фольги и других материалов, в которых изделия оригами выглядят еще более оригинальными и занимательными.

Привлечение новых материалов в техники оригами связано, в основном, с желанием авторов продлить срок службы своих произведений. А бумага, увы, подвержена любым механическим повреждениям. Поэтому более прочные материалы, хоть зачастую и сложнее в реализации, но намного прочнее и долговечнее. Металлические изделия просто так не порвешь, да и, чтобы деформировать его, придется приложить значительные усилия. Тонкая бумага очень удобна при складывании фигуры, а вот форму она держит плохо. Чтобы исправить эти недостатки была разработана новая технология, которая получила рабочее название «серебряный сэндвич». Сэндвич — потому что использована идея многослойности. А серебряный — потому что важным слоем будет являться обычная тонкая кулинарная фольга. Если между двумя слоями бумаги проложить слой фольги и проклеить их. То изделие из таких трехслойных квадратов будет отлично держать форму, а также многослойность материала добавит рельефности фигурке оригами.

Азбука Оригами.

Сложенъе, движенъе, а суть - постиженъе
Законов и тайн бытия от рожденья.
Что - форма, объём, иль изгиб, или складка,
И что белый лист без движенья - загадка...

Линии, плоскости, их сопряженъе -
Чудо в руках - это плод размышлений
О сути вещей, их взаимных влияний,
О радости встреч и тоске расставаний.

Мир вокруг нас многогранен и ярок.
Всё кристаллично, во всём есть порядок.
Число уложений и упаковок
Вводит нас в мир головоломок.

Все дети на свете любят общаться с бумагой. Их завораживает возможность бумаги менять форму. Она легко рвется, мнется, сгибается, скручивается и т. д. Но мало кто из ребят знает, что, перегнув лист пополам, он делает первые шаги в великий мир японского искусства — оригами.

Оригами — это сложение различных фигур из разноцветных квадратных листов бумаги. Сами эти цветные листы бумаги тоже называются по-японски оригами. Конечно, сразу у вас не получится большая, сложная игрушка, но постепенно вы научитесь складывать фигуры, сначала простые, а потом все более сложные.

В процессе складывания фигур оригами вы познакомитесь с различными геометрическими фигурами: треугольником, квадратом, трапецией и т. д. Сможете легко ориентироваться в пространстве и листе бумаги, делить целое на части, находить вертикаль, горизонталь, диагональ, узнаете многое другое, что относится к геометрии и математике. Американский педагог Ф. Фребер уже в середине XIX века заметил геометрическую особенность оригами и ввел его как учебный предмет в школе. Простейшие способы конструирования поделок основаны на умении складывать квадрат пополам по вертикали или горизонтали и последовательном сгибании бумаги сначала вдоль, а потом поперек, подравнивая стороны к противоположным углам. Все эти действия отмечены условными значками, стрелками, разработанными и утвержденными Японской ассоциацией оригами. Внимательно ознакомьтесь с азбукой оригами и начинайте мастерить игрушки.

ОСНОВНЫЕ ПРАВИЛА В РАБОТЕ

1. Внимательно рассмотрите и запомните все условные обозначения. Детям дошкольного возраста схемы сборки игрушек не даются. Игрушка собирается по последовательному показу взрослого, а впоследствии собирается ребенком по памяти. Не стоит ставить перед собой цель обучить дошкольников большому количеству изготовления игрушек, главное — участие ребенка в работе. Не забудьте: для полного запоминания ребенком

последовательности сборки игрушки необходимо осуществить показ изготовления игрушки несколько раз.

2. Первые работы делайте из белой бумаги, так как на ней лучше видны линии сгиба и вам легко будет следить за чертежом и ходом работы.
3. Складывание игрушки производите на столе, так как вы должны пальцами сильно нажимать на линии сгиба. При этом, чем точнее будете делать, тем удачнее получится игрушка.
4. Крупные работы выполнять легче, чем мелкие.
5. При необходимости линии сгиба можно пометить карандашом.
6. Во время работы внимательно смотрите на чертежи и условные обозначения. Схема каждой модели построена по принципу: одно действие — один рисунок.
7. Двигайтесь постепенно, не забегайте вперед, и все будет хорошо. Схемы и последовательность размещения игрушек в распоряжаются от простого к сложному. Если при изготовлении игрушки все же запутаетесь, лучше начните сначала — это самый короткий путь.

Условные обозначения.

Перед началом работы познакомьтесь с несложными значками, с помощью которых записывается схема складывания любого изделия в технике оригами и кирикоми оригами. Не надо зубрить их наизусть — они без труда запомнятся сами в процессе работы.

1. Согнуть на себя



2. Линия сгиба "долиной"



3. Согнуть от себя



4. Линия сгиба "горой"



5. Сгиб "долиной"

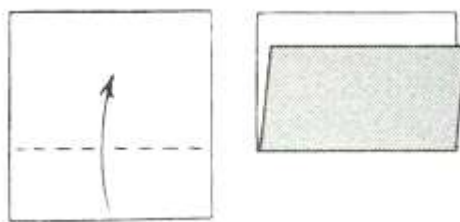

6. Сгиб "горой"

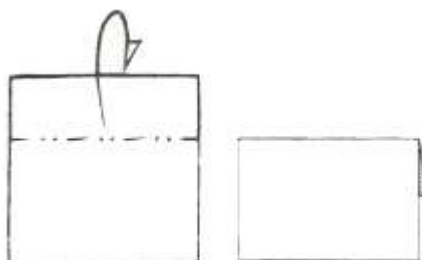

7. Раскрыть



8. Повторить процедуру (сзади или сбоку) 1 раз, 3 раза



Условные знаки:

1. Перегибание бумаги и возвращение в исходное положение



2. Линия после перегиба

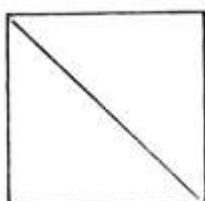

3. Складка-молния

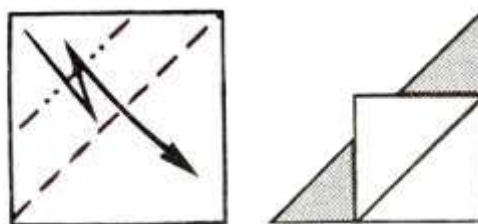

4. Повернуть фигурку



5. Перевернуть фигурку

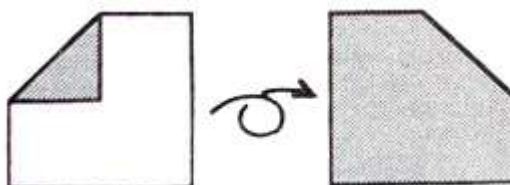

6. Выгнуть наружу

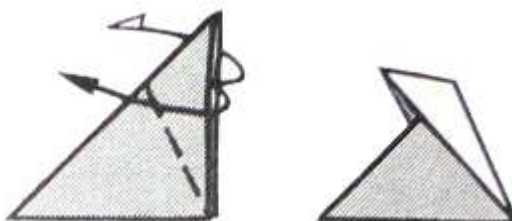

7. Вогнуть внутрь

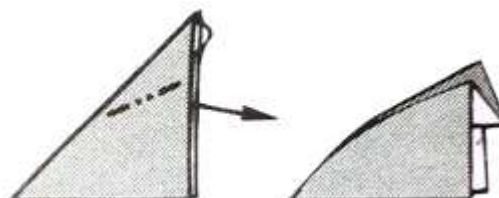

8. Равные углы

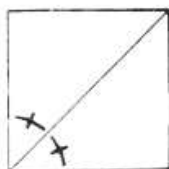

9. Равные части

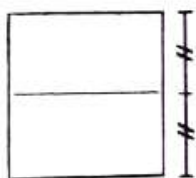

10. Надавить, вогнуть



11. Прямой угол



12. Тянуть



Базовые формы – простые фигурки, на основе которых складываются более сложные модели. Для краткости воспроизведения часто схемы оригами для опытных оригамистов начинаются с уже сложенной базовой формы, поэтому будет нелишним с ними ознакомиться.

Базовые формы:

1. Блин

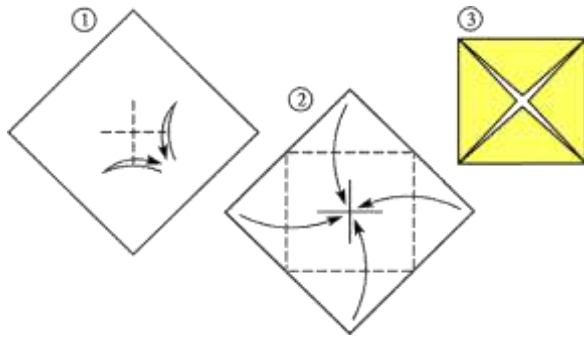

2. Водяная бомбочка

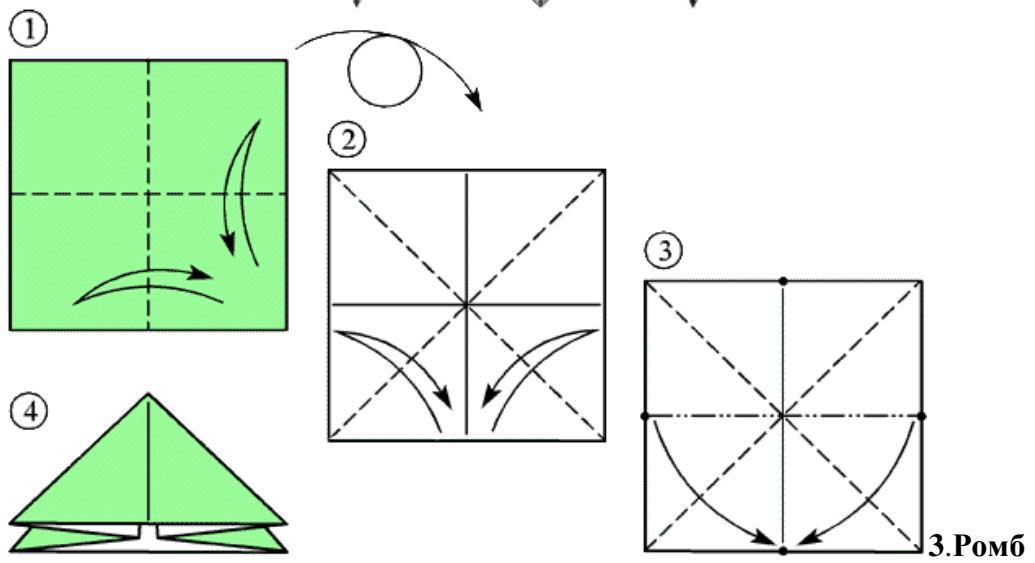
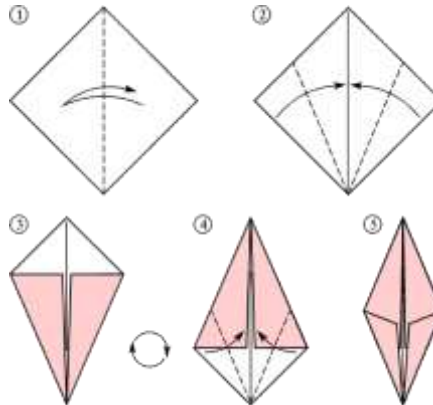

4. Рыба

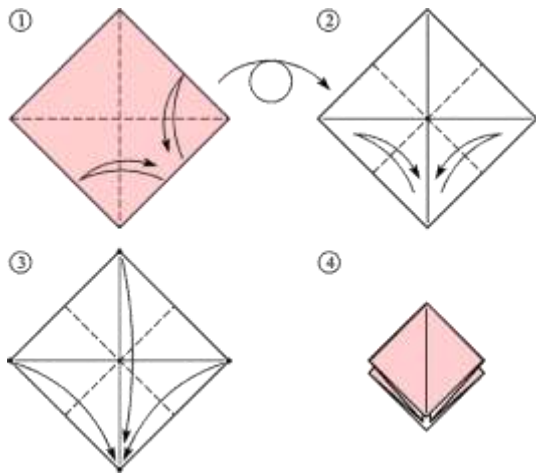

5. Птица (делается на основе базовой формы Квадрат)

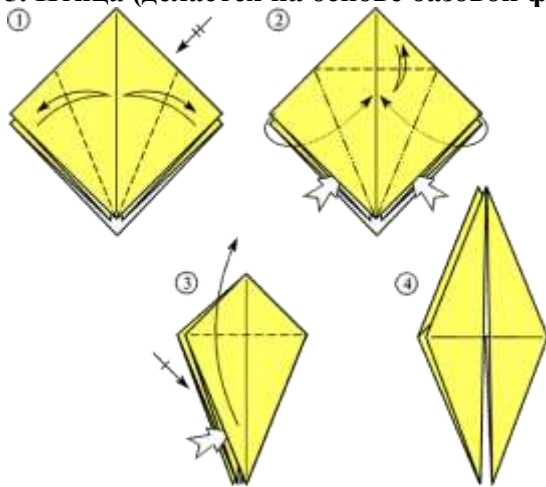

6. Лягушка (делается на основе базовой формы квадрат)

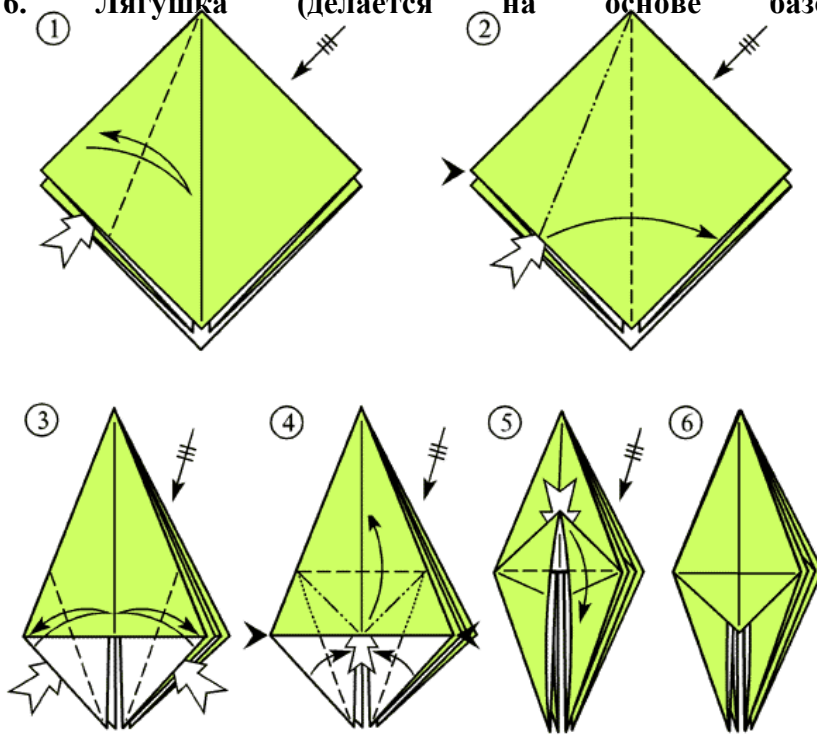

7. Дверь

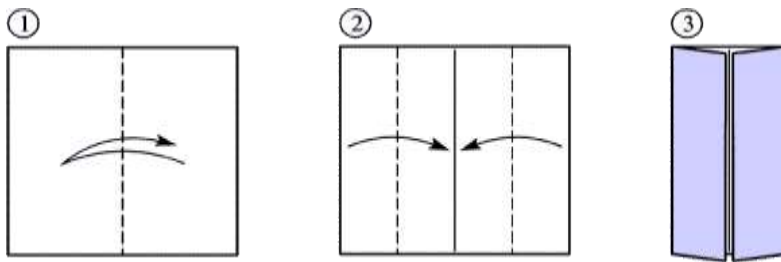

8. Катамаран и ①Вертушка (на 4-м ②шаге получается ③азовая форма Катамаран, на 6-м

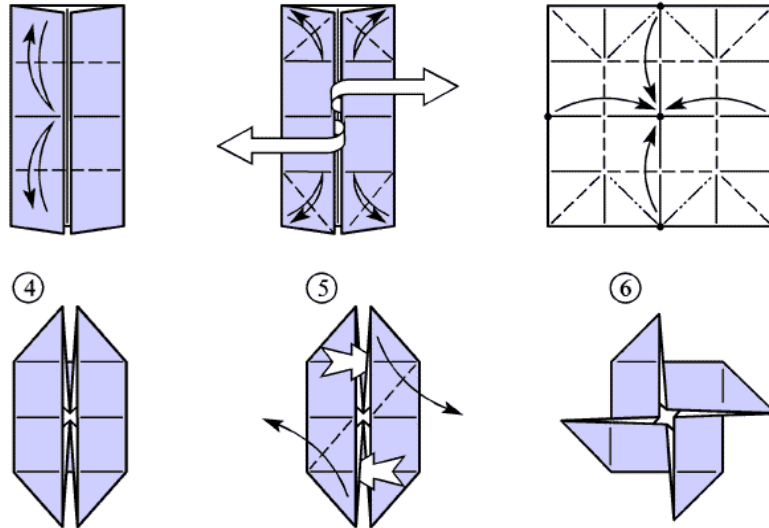

– Вертушка).

Складывание оригами.

Схема оригами собака.



Схема оригами звезда



Схема оригами шапочка для вечеринки.

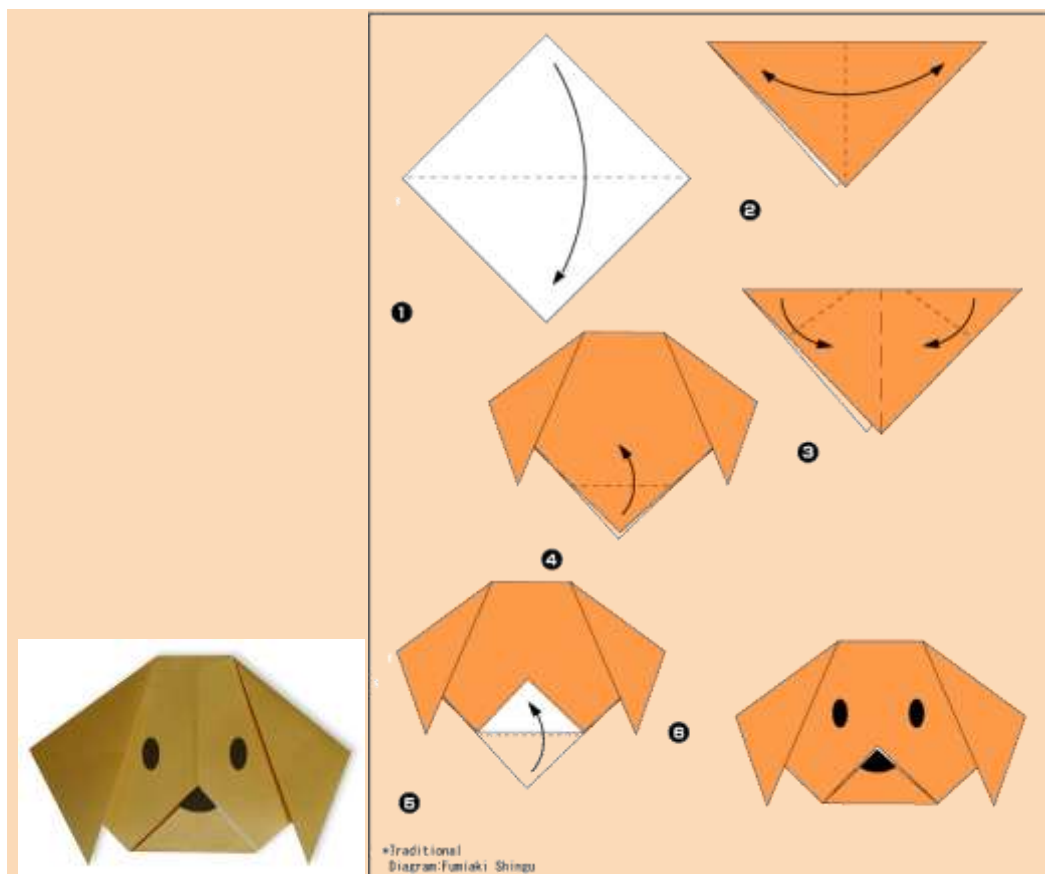

Схема оригами парусник

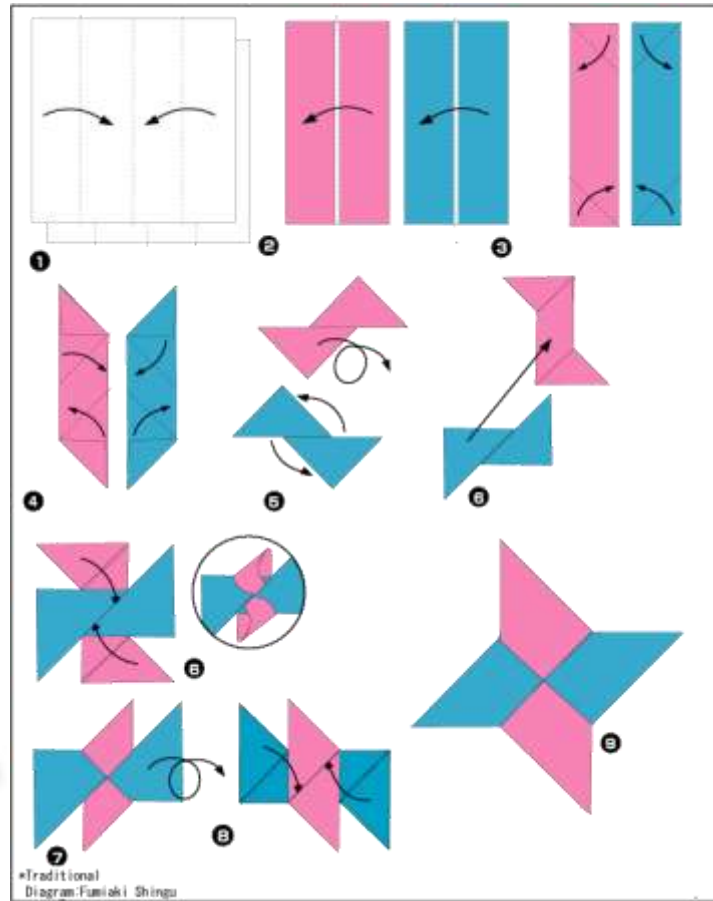

Схема оригами шапочки из газеты.

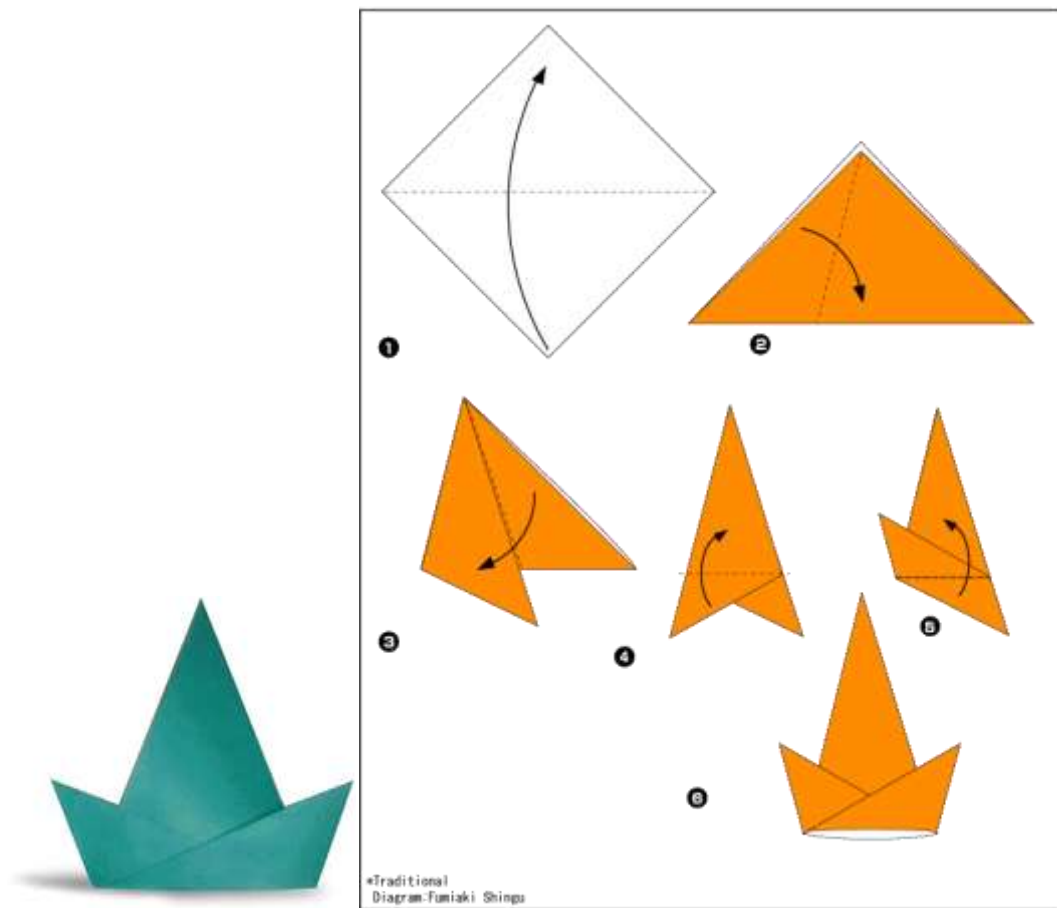

Схема оригами овечка.

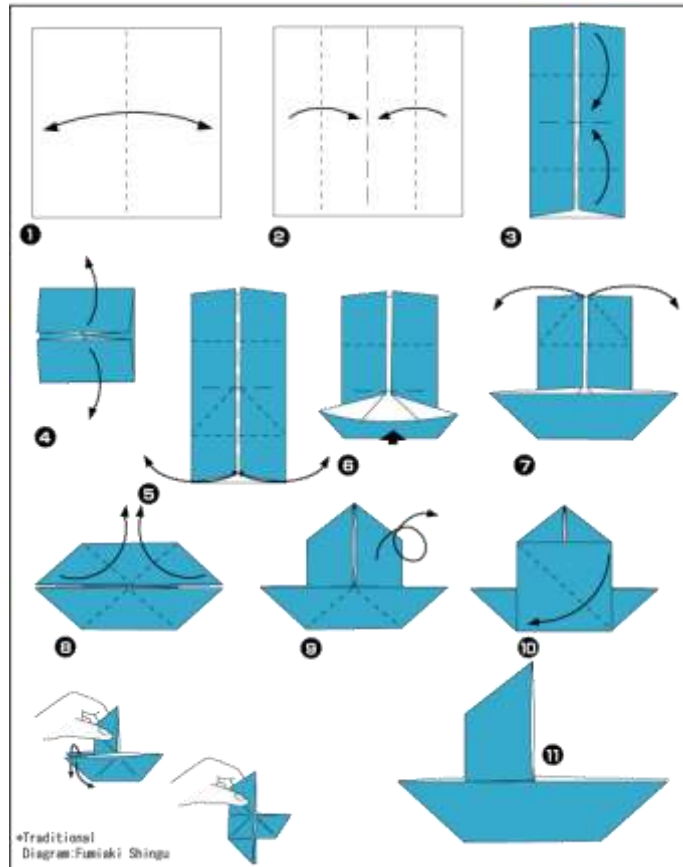

ПРИЛОЖЕНИЕ 10

Техника лепки доступна детям дошкольного возраста во всём богатстве и разнообразии способов и приёмов. Следует иметь ввиду, что классификация способов достаточно условна, возможны переходы одного способа в другой и дополнение основного способа одним или несколькими другими при изготовлении одной поделки.

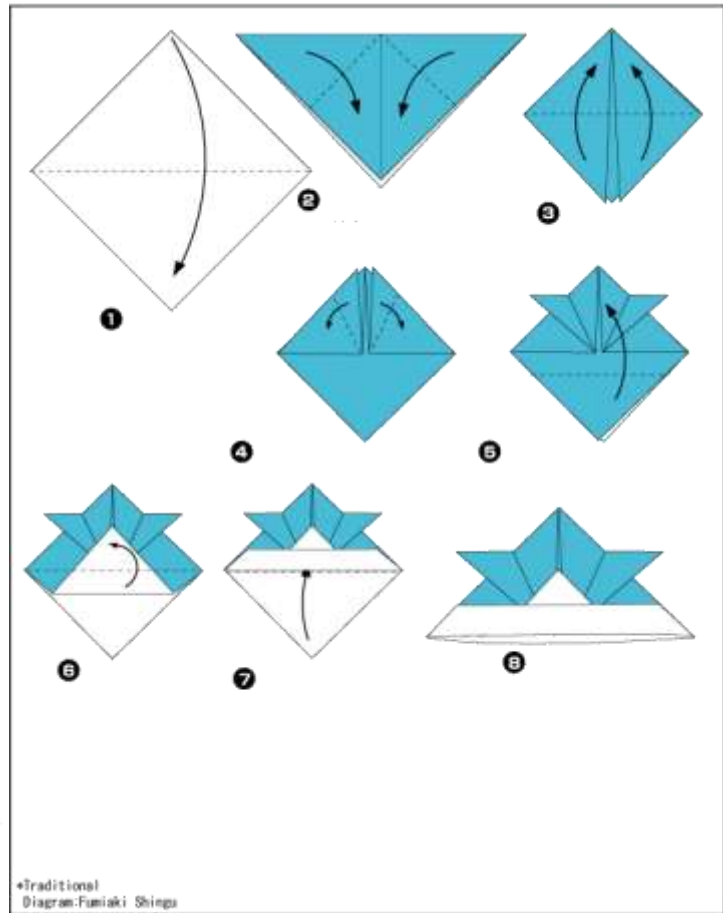
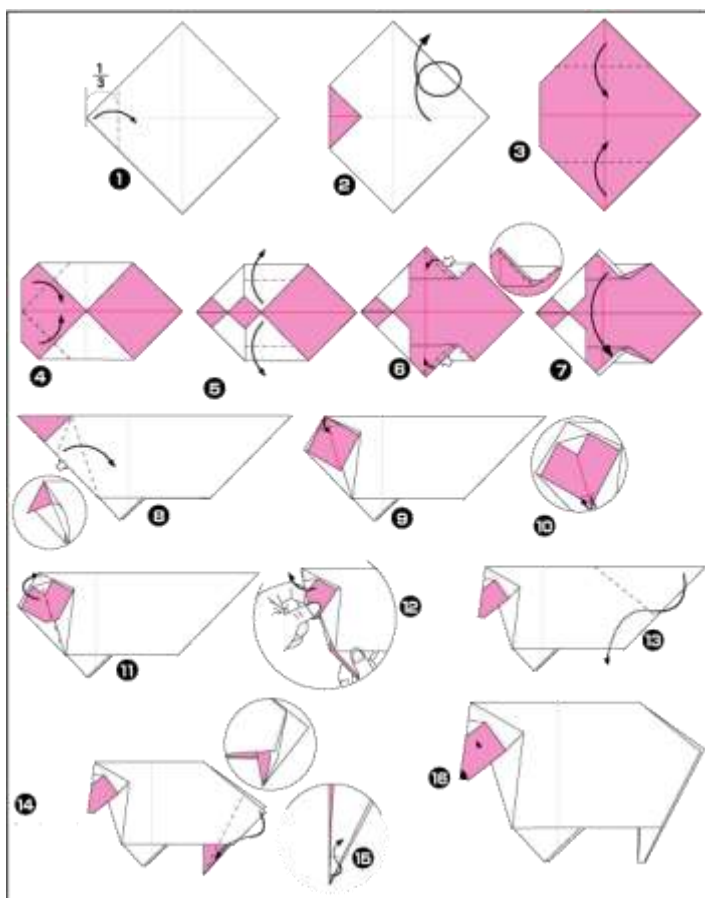
Конструктивный способ

При этом способе лепки образ создаётся из отдельных частей, как из деталей конструктора (отсюда и название). Ребёнок задумывает образ, мысленно представляет, из каких частей он состоит, и начинает лепить. Конструктивным способом все дети начинают лепить очень рано - уже в 2-3 года - и часто сами «открывают» его для себя. Чаще всего в лепке маленьких детей наблюдаются следующие варианты:

- объединение одинаковых форм (бусы, заборчик, колодец, сосиски);
- объединение похожих форм, отличающихся по величине (пирамидка, башенка, маяк, снеговик, неваляшка);
- объединение различных форм (грибок, бабочка, птичка, чебурашка).

Скульптурный способ

Этот способ иногда ещё называют пластическим или лепкой из целого куска. Ребёнок представляет задуманный образ, берёт подходящий по цвету и размеру кусок пластилина или глины, разминает его. Вспоминает самые общие очертания образа и старается придать материалу такую же форму. Это может быть форма вытянутого яйца, если задумано какое-то животное или хочется вылепить пришельца из космоса; лепёшка, если лепится светильник, и т.д. На этой общей основе ребёнок создаёт образ, вытягивая отдельные, более мелкие, части (но не отрывая их) и стараясь передать характерные особенности (длинную шею, гриву, извивающиеся щупальца, свисающие или, наоборот, торчащие уши). Он моделирует форму-основу разнообразными движениями: оттягивает, загибает, скручивает, сминает, придавливает, прищипывает и т.д. там, где нужно, - сверху, по бокам, снизу.

Комбинированный способ

Этот способ объединяет два способа: конструктивный и скульптурный. Он позволяет сочетать особенности лепки из целого куска и из отдельных частей. Как правило, крупные детали выполняются скульптурным способом, а мелкие создаются отдельно и присоединяются к скульптурной форме. К 5-8 годам дети предпочитают именно этот способ как более доступный и универсальный по своим возможностям.

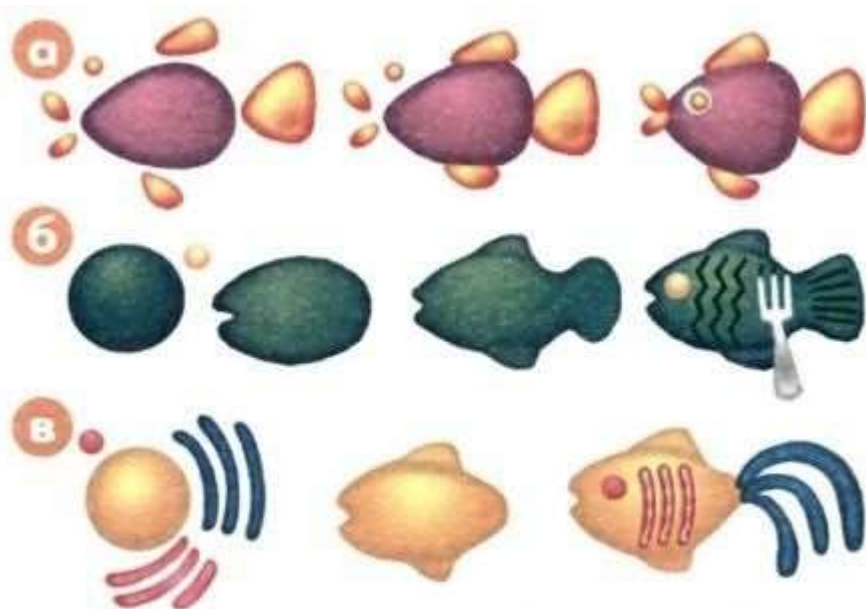

Основные способы лепки:
 а – конструктивный; б – скульптурный; в – комбинированный

Модульная лепка

Этот способ напоминает составление объёмной мозаики или конструирование из отдельных деталей. С его помощью можно очень быстро и легко создать любой образ из нескольких или многих одинаковых элементов - модулей. В зависимости от формы модуля различают несколько видов модульной лепки.

Лепка на форме

Иногда для лепки удобно использовать готовые прочные формы - банки, пластиковые бутылки, втулки от бумажных полотенец и пр. Они служат прочной и удобной основой, а также позволяют избежать лишней работы.

Материал раскатывают равномерным слоем, оборачивают вокруг формы, отрезают лишнее, соединяют края и разглаживают шов. Если необходимо, форму осторожно вынимают. Из оставшегося материала делают основание и другие детали (крышку, ручки и др.). Украшают наклепами или прорезным узором. Таким способом хорошо лепить вазу, кашпо, карандашницу.

Способы оформления и декорирования образа

В лепке используется много вспомогательных способов и приёмов. Они более мелкие по движению, разнообразные по возможности моделирования образа. Именно они позволяют сделать каждый образ неповторимым. Чаще всего дети применяют в лепке следующие вспомогательные способы и приёмы.

Оттягивают от основной формы мелкие детали - клювик, ушки, хвостик и т.д., придают им необходимую форму и положение - заостряют, сплющивают, загибают. Защипывают край или какую-то часть формы - хвост и плавники, гриву, юбочку, лепестки цветка. Щипковые движения пальцев позволяют передать рельеф и фактуру, изобразить отдельные детали, создать декор, передать движение. Загибают края формы - горлышко вазы, бортики тарелок, листочки, - тем самым усиливая сходство образов с реальными предметами и передавая их функциональность. Используют стеку и другие приспособления - колпачки фломастеров, крышки, палочки, печатки. С помощью стеки можно сделать многое: передать особенности поверхности тех или иных образов - прорезать штрихами «перышки», «чешую», «шёрстку»; нанести узор в виде прямых, волнистых, пересекающихся линий; сделать надрезы или разрезы и получить таким образом лапы, крылья и т.д.; прорисовать сложные детали, например, черты лица. С помощью мелких бытовых предметов можно сделать отпечатки в виде кругов, пятнышек и др.



Способы оформления и декорирования образа:
а – оттягивание с моделированием; б – защипывание;
в – загибание; г – использование различных приспособлений;
д – дополнение образа элементами из разных материалов.

Дополняют вылепленный образ различными элементами из других материалов. Бисером украшают ракушки, рыбок, волшебных птиц, бижутерию, крылышки бабочек, из

отдельных бисеринок делают глазки для насекомых и птиц, пуговицы используют для глаз, шляпок и других мелких деталей, а также как основу для брошек, перышки и стружки - для комбинированных поделок.

ПРИЛОЖЕНИЕ 11

ОСНАЩАЕМ И ОРГАНИЗУЕМ РАБОЧЕЕ МЕСТО ДЛЯ ЗАНЯТИЙ ЛЕПКОЙ

Для занятий лепкой необходимо подготовить рабочие места для учителя и учеников, места хранения оборудования и незаконченных работ учеников, своего оборудования и учебных пособий. Желательно найти подходящее место и для выставки.

Рабочие места. Все рабочие места оснащаются одними и теми же предметами. Ученики лепят на партах с горизонтальными крышками. Учителю надо предусмотреть, чтобы поверхность его рабочего места была видна каждому ученику. Для этого поставьте на свой стол подставку и работайте за ним стоя.

Основное оборудование: одежда, доска, нож (стек), материал (пластилин).

Дополнительное оборудование: заостренные спички или зубочистки, куски картона, небольшие кусочки мягкой тонкой проволоки, картонная коробка для хранения изделий (емкость может быть любой, главное, чтобы изделия в ней свободно размещались, не мялись и не ломались), мягкая чистая тряпка (для чистки рук и стека по окончании занятий).

Демонстрационные пособия: на первых уроках учителю понадобятся некоторые демонстрационные пособия – предметы правильной геометрической формы (шар, цилиндр, конус); предметы, содержащие эти формы, а также предметы, имеющие формы, отличные от шара, цилиндра, конуса. Это мячики и шарики; катушки для ниток разных пропорций и размеров; деревянные яйца, желуди, плоды каштана и т.п.

Рабочая одежда. Прежде всего от пластилина необходимо защитить школьную одежду ребенка, так как этот материал пачкает все и вся. Лучший вариант рабочей одежды для малыша – старая папина футболка. В ней ребенок закрыт со всех сторон, а рукава футболки спускаются как раз до его запястий. Идеально в край рукава вставить резинку. Можно пользоваться рабочим халатиком с длинными рукавами или фартуком с нарукавниками.

Рабочий материал. В магазинах канцтоваров и в художественных салонах продают много различных материалов для лепки. Прежде всего, это большой выбор пластилина, выпускаемого различными фирмами и обладающего различными качествами и назначением, разные виды глины и пластики. Часто молодые родители, желая приобщить ребенка к искусству, покупают ему для лепки яркий и красивый, но незнакомый материал, совершенно не представляя, можно ли что-либо из него сделать. Чтобы было меньше проблем, учить лепить надо на знакомом материале. Это детский пластилин, который знают все дети, даже те, которые до школы не посещали детский сад (хотя бы слышали о нем и видели).

Не все фирмы делают его с одинаково хорошими лепными качествами. В одних наборах цвета яркие, радостные, в других – темные и тусклые. Да и лепится он по-разному. Один в руках словно тает, разминается быстро, без усилий, зато никак не хочет сохранять форму. Другой даже папины сильные пальцы могут с трудом расплющить в комок, он часто трескается и ломается, его ни раскатать, ни вытянуть. Для лепки надо выбирать пластилин

по его лепным качествам. Цвет должен играть второстепенную роль, вспомогательную, хотя в готовом изделии яркие цвета смотрятся лучше. Пластилин, который довольно легко разминается, хорошо держит полученную форму, не липнет к рукам, при сгибании не ломается и не трескается, выпускают российские фирмы, например, "Гамма", и некоторые белорусские, только цвета совсем не радуют. А вот испанская фирма "Jove" выпускает очень яркий, красивый пластилин, хорошего лепного качества, но соединять детали из него трудновато, приходится использовать спички.

Обычно пластилин выпускают наборами с различным количеством цветов (минимально их должно быть 5–6). Для выполнения всей программы ребенку понадобится 8–10 таких наборов. Фирма "Jove" выпускает свой пластилин также и в одноцветных брикетах. Не все цвета расходуются одинаково – больше всего уходят в изделия белый, желтый, зеленый, красный и близкие к ним цвета, меньше всего – черный. Некоторые цвета можно перемешивать, получая промежуточные. Например, желтый + красный = оранжевый; красный + черный = коричневый; желтый + синий = зеленый и т.д. Но процесс смешивания, то есть перемешивания пластилина, занимает довольно много времени, которого на уроке совсем нет. На уроке дети лепят из того пластилина, который есть в наличии. Поэтому лучше всего иметь набор, дополняемый брикетами. Но в одном изделии использовать пластилин разного качества нельзя!

Рабочая доска. Дети лепят на рабочей доске. Это не только подкладка, чтобы не пачкать парту, – это рабочий инструмент. На доске раскатывают все исходные формы. Доска делает поверхность формы ровной и гладкой, чего нельзя достичь руками. Часто дети приносят пластиковые доски, которые продают в канцтоварах как специальные для лепки. Они хороши, но под них надо подкладывать толстую бумагу или ткань – на гладких партах они скользят, а раскатываемый пластилин к ним прилипает. Иногда пользуются хозяйственными клееными досками – они хороши размером и качеством поверхности, но слишком толстые. Наиболее подходящий вариант – разделочные прямоугольные доски из фанеры, а еще лучше – из оргалита (у него одна сторона гладкая, другая – шероховатая) размером 20 x 30 см или 25 x 35 см.

Рабочий нож. Главный рабочий инструмент – нож. В лепке его называют *стеком*. Нож должен быть небольшим и легким, прямым, не складным, но прежде всего – безопасным, с тонким и не слишком острым лезвием, с заостренным (но не острым) концом. В некоторых наборах к пластилину прилагаются готовые пластмассовые стеки, однако они слабо удовлетворяют предъявляемым требованиям. Лучший стек – пластмассовый одноразовый нож. У него тонкое, ровное или мелко зазубренное лезвие, обратная кромка прямая, как линейка. Он легкий и безопасный. Лезвие его достаточно прочное, чтобы разрезать брикет пластилина средней твердости. Обратная кромка послужит для контроля качества формы и пропорций. В руках физически сильных учеников эти ножи иногда ломаются, так что лучше иметь некоторый запас.

Картон для композиций. Из всех изделий, изготавливаемых в программе, составляют композиции. Для размещения предметов в композиции ребенку понадобится кусок картона. Картон должен быть довольно жестким, чтобы не прогибаться под тяжестью пластилина. Даже если композиция невелика, например, блюдо с фруктами, его также надо поместить на картон, чтобы не пачкать место на выставочной полке. Могут понадобиться картонки самых разных размеров и пропорций со стороной от 3 см до 25 см. Учитель может каждый раз просить учеников приносить из дома к уроку картонки заданного размера, но лучше заготовить картонки заранее из упаковочных коробок, которые всегда можно взять в столовой школы или в ближайшей торговой точке, и время от времени пополнять их запас.

Подсобный материал. Необходимый инструмент – зубочистки или заостренные спички (без серных головок), без них не выполнить глазки, носики и ротики, не нарисовать рисунок на шарике, который обозначает мячик, не собрать неваляшку или снеговика. Зубочисток или спичек лучше иметь целую упаковку. Они расходуются, ломаются и теряются.

Уход за принадлежностями. И последний, но не малозначащий предмет оснащения – тряпка. Пластилин, конечно же, залепит все: доску, стек, руки и пол под партой. Как же справиться с уборкой? Доску и пол чистят стеклом, соскребая с них пластилин. А стек и руки чистят тряпкой: мягкой, хлопчатобумажной, хорошо впитывающей. Пластилин легко входит в такую ткань, очищая руки и пластмассу. Руки надо вытирать особенно тщательно – ладони и отдельно каждый палец. Когда следов пластилина не останется, остатки жира нужно смыть водой с мылом, а через несколько уроков сильно загрязненную тряпку заменить.

ПРИЛОЖЕНИЕ 12

МЕТОДИЧЕСКИЕ РЕКОМЕНДАЦИИ ДЛЯ ЗАНЯТИЙ ЛЕПКОЙ

Демонстрационная лепка учителя. Учителю надо знать, что качество его демонстрационной работы напрямую определяет будущую лепку его учеников – лучше учителя сразу ни один ученик еще никогда не лепил. Цель предложенной программы – приблизиться в конце концов к качеству лепки учителя. Учитель должен владеть пластилином, хорошо знать его качества, обладать развитым глазомером и объемным видением, чувствовать пропорции. Объемное видение и глазомер развивается у ученика не за один год, и об этом надо всегда помнить, тактично указывая на ошибки. Жесткие требования следует предъявлять лишь к наиболее успешным ученикам после многократной лепки одними и теми же приемами одних и тех же форм разного размера. Изделия, которые из ребенок делает пластилина, полностью зависят от его наблюдательности, произвольного внимания к форме и развития мелкой моторики рук. Хорошо развитых в этом направлении детей в младших классах мало, но даже они, осваивая то или иное новшество, новое изделие, сразу же сталкиваются со множеством проблем. Пока ребенок не научится читать учебные плакаты, не освоит свойства пластилина, приемы и способы выполнения форм, хоть как-то не разовьет свой глазомер – ни одного качественного изделия он не сделает. Каждое новое изделие подается ученикам в определенном порядке:

1. Показ готового лепного изделия отдельно и в композиции, если есть такая возможность. Если такой возможности нет, то показ вида изделия на учебном плакате или в рисунке композиции, обращение к жизненному опыту учеников, к их зрительной памяти. Например, учитель просит вспомнить красивые большие мячи для водных игр, которые у них есть или они видели в магазине.
2. Разбор форм сложного изделия, определение его исходных форм.
3. Поэтапная лепка изделия по нотации.
4. Домашнее задание: самостоятельная лепка по образцу, выполненному в классе, или завершение изделия, дополнение его самостоятельной фантазийной частью. Учитель может дать рекомендации относительно цвета, размеров деталей и т.д.

Лепка изделия по нотации. Нотация – это инструкция поэтапного исполнения изделия за учителем. Разделив все исполнение изделия на этапы, учитель обеспечивает каждый из них

необходимой информацией, помощью и контролем. Каждый этап нотации включает в себя следующее:

1. Напоминание о выборе цвета и количества необходимого пластилина для будущего действия с ним.

2. Словесное описание действия с одновременным показом его рисунка на учебном плакате. Если на рисунке имеются условные обозначения действия в виде стрелок, то необходимо объяснить их назначение. Объяснение схем, представляющих собой информацию, которую трудно изобразить на рисунке объемного изделия. Первоклассники быстро привыкают к условностям плаката и со временем легко справляются с его чтением.

3. Показ исполнения действия на пластилине с одновременным повтором его словесного описания. Размер изделия-образца можно увеличить против размеров изделий, исполняемых детьми, чтобы и с дальних парт хорошо были видны действия учителя.

4. Контроль исполняемого учениками действия. Прохождение по рядам и показ совершенного учителем действия каждому ученику вблизи. При необходимости можно на очень короткое время дать в руки ученику изделие учителя для развития сенсорики пальцев. Во время контроля учитель обычно ограничивается указанием на ошибки и просьбой исправить, если ученик согласен и видит свою ошибку. Если ошибка не видна ученику, следует провести сравнение с образцом – с работой учителя или с правильной работой любого другого ученика. (Вообще, сравнение – это лучший способ обучения. Только в рамках начального раздела "Исходные формы" иногда надо какое-либо действие совершать на материале ученика.) При исполнении очередной детали обязательно следует говорить о необходимости ее соразмерности с другими деталями, а при контроле исполнения обязательно продемонстрировать выполненную соразмерность деталей на своем изделии-образце. Ни в коем случае нельзя сравнивать соединяемые детали из разных изделий, поскольку реальные размеры разных изделий, не совпадают, то и части их также различны. Например, шляпку гриба, вылепленного учеником для своего изделия, – с ножкой такого же гриба, выполненного учителем или соседом. Об этом надо постоянно напоминать, пока дети прочно это не усвоят.

5. Если действие оказалось сложным для большинства учеников, следует вновь возвратиться к пунктам 2 и 3, кратко повторить все объяснения и подробнее остановиться на непонятном. Полезно некоторое время уделить анализу ошибок, сравнивая различные работы. Убедившись, что большинство учеников справились с действием, можно переходить к следующему этапу нотации.

6. Если следующий этап нотации предусматривает исполнение уже изученного действия, учитель может просто напомнить изделие, на котором впервые встретилось это действие, показать плакат с изделием, напомнить способы исполнения, проконтролировать исполнение.

ПРИЛОЖЕНИЕ 13

ПРАВИЛА ПРИ ЗАНЯТИЯХ ЛЕПКОЙ

Правила поведения

1. На перемене не бегай и не прыгай в классе, чтобы не сбросить со стола чью-нибудь работу, не сломать ее.
2. На уроке соблюдай тишину. Не отвлекай товарища и не мешай слушать учителя. Работай руками, а не языком.
3. Не бросайся пластилином. Следи, чтобы пластилин не падал на пол.
4. Следи за принадлежностями. Вовремя поднимай с пола пластилин и зубочистки. Не сори оберткой от пластилина, приноси его из дома распакованным.
5. Не бери пластилин в рот, не касайся грязными руками лица, глаз, одежды. Не трогай тетради, книги, ластик – везде будут жирные пятна, по которым ни одна ручка не пишет. Для учеников 2-го и более старших классов можно добавить пункты, выражающие этическое отношение ребенка к предмету:
6. Люби рабочий материал и цени его. Содержи в чистоте, оберегай от пыли и грязи. Грязным пластилином никогда не работай.
7. Используй чистый пластилин второй раз, третий, даже если все цвета смешались и он стал серым.
8. Уважай труд товарища. Никогда не бери в руки чужую работу без разрешения автора или учителя. Не ломай чужих изделий, даже если они плохо сделаны.
9. Не касайся руками представленных на выставке работ, в том числе и своих.
10. Научился сам – помоги товарищу. Подскажи, каким приемом лучше сделать нужную форму или исправить ошибку. Покажи это на своей работе. Исправляй работу товарища или делай за него только с его согласия.
11. В совместной с товарищем работе над композицией будь сговорчив и уступчив в выборе темы и персонажей. Исполняй изделия честно. Уступи товарищу более простые изделия. При неудаче не обвиняй товарища, а помоги исправить ошибки.

Правила подготовки рабочего места перед началом урока

1. Достань принадлежности лепки.
2. Надень рабочую одежду.
3. Положи на парту рабочую доску, коробки с пластилином и принадлежностями и открой их. Положи коробку для изделий.
4. Тряпку для рук держи в кармане рабочей одежды.

Правила уборки своего рабочего места

(за 2–3 минуты до конца урока)

1. Положи готовое или неготовое изделие, выполненное на уроке, в коробку для изделий.

2. Собери со стола и с пола пластилин по цветам и убери в коробку.
3. Стеком почисти рабочую доску, крышку парты, если там остались следы от пластилина. Соскреби прилипший к полу пластилин – грязный выброси в мусор, чистый убери в коробку.
4. Протри стек и крышку парты тряпкой. Стек и принадлежности убери в коробку.
5. Тщательно вытри руки тряпкой и вымой их с мылом.
6. Сними рабочую одежду.
7. Все принадлежности убери.

Хорошо, если дети (конечно, не сразу) научатся выполнять все эти пункты. Тогда в классе будет чисто и работа с пластилином не будет вызывать нареканий со стороны администрации и родителей.

ПРИЛОЖЕНИЕ 14

ПОДГОТОВКА ПЛАСТИЛИНА

1. Отрезать от бруска нужного цвета необходимый для работы кусок пластилина.
2. Если пластилин достаточно мягкий, пальцами размять кусок целиком до рабочего состояния. Если пластилин твердый, разрезать кусок на более мелкие, размять их по отдельности и сложить вместе. После этого можно лепить какую-нибудь форму.

Познакомьте, хотя бы бегло, детей со свойствами пластилина и обязательно объясните и покажите, какое состояние пластилина считается рабочим. Рабочее состояние пластилина – это когда кусок мягкий и податливый, легко гнется и вытягивается, долго сохраняет приданную ему форму, не пачкает руки и от их тепла сильно не размягчается. Из слишком мягкого пластилина, форма которого не сохраняется, или слишком твердого, который не разминается, лепить нельзя.

Важное свойство пластилина – пластичность или тягучесть. Если подготовленный пластилин раскатать в палочку и сложить его пополам, а он не ломается и не трескается, то он пластичен и годен для работы. Приложив некоторые усилия, его можно растянуть – он делается тоньше, его можно сжать – он, наоборот, утолщается. Если пластилин гладить пальцами в одном направлении, то с одной стороны палочка пластилина становится толще, увеличивается в объеме, а с другой становится тоньше.

Еще одним свойством пластилина является его способность затвердевать при охлаждении, поэтому, если кусок слишком размягчился и не держит форму, его можно привести в рабочее состояние, охладив в холодной воде или в холодильнике. Практическим знакомством с пластилином должна быть лепка на свободную тему.

Может показаться, что первый урок по лепке сильно перегружен информацией. На самом деле ребенок получает ее в ходе урока, постепенно. С первого раза что-то дети запомнят, что-то нет. Постепенно приучайте их к выполнению изложенных требований:

начинайте всегда с напоминания правил и контролируйте их исполнение; постепенно переходите к требованию самостоятельного и своевременного выполнения этих правил, добиваясь, чтобы они стали законом для каждого ученика.

Раздел 1. Исходные формы

ТЕМА "МАГАЗИН ИГРУШЕК"

Урок 2

Исходная форма – шар

Немного теории. *Простые формы* – это прежде всего шар, цилиндр, конус (рис. 1–3) и производные от них разнообразные жгуты (рис. 4, 5). Спросите у детей: что можно слепить самое простое? Они ответят: "Шарик" – и сразу же станут катать в ладонях пластилин. Кажется, все катали одинаковыми движениями, а положили шарики рядом на стол – и все они разные и по форме, и по размеру. Прямо как собранные у моря обкатанные камешки.



Рис. 1

Научите детей видеть и ощущать, чувствовать руками геометрически правильную форму шара. Это очень важно. Шар – это не любой толстенький и гладенький комочек. Это *форма*. Дети должны хорошо усвоить, что есть "комочки", но есть и формы. А шар – это главная *исходная форма*. Цилиндры, конусы, жгуты раскатываются из шара.



Рис. 2

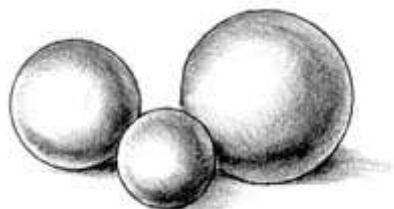

Рис. 3

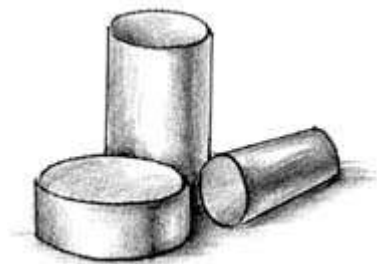

Рис. 4

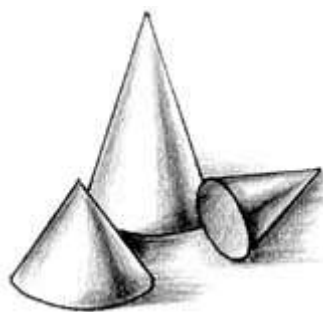

Рис. 5

Как раскатывают шар. Каким путем ребенок может осмыслить, понять и выучить форму шара? Покажите детям мячик. Он обязательно имеет правильную форму шара. Если мячик не будет идеально круглым, он не станет кататься и прыгать в нужном направлении. Пусть дети подержат в руках, пощупают, покатают по доске шарик для пинг-понга. А потом возьмут подготовленный к работе пластилин и попробуют раскатать из него похожий шарик. Как это делают? По-разному.

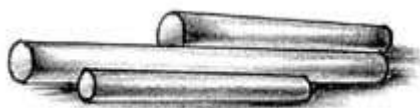
Большой шар диаметром 2–3,5 см получается из большого кома пластилина, который не помещается между ладонями. Его надо катать на рабочей доске круговыми движениями ладони (рис. 6). Дети это охотно покажут. Вся хитрость в том, что давить на пластилин надо уменючи – все время чувствовать толщину кома под ладонью. Дети этого еще не знают. Этому их надо научить. Пластилин должен перекачиваться по доске, по очереди касаясь ее всеми точками поверхности. Ладонь сильнее придавливает более толстые места, выравнивая толщину пластилина во всех направлениях. Глаза следят за формой. Глаза – очень важный инструмент. Если хорошо выучить форму шара на глаз, то всегда можно увидеть ошибки. Глаза и руки одновременно придают пластилину круглую форму. Но делать это ребенок научится не сразу, а когда сможет управлять своими руками. А пока проверяйте полученную форму способом *катания по доске*: положим изделие на доску и слегка толкнем. Если оно легко покатится до края доски, не останавливаясь, значит, форма довольно правильная, это шар. Если ваша форма быстро остановится или покатится вбок, значит, она неправильная, на вашем шаре есть плоские места и углы.

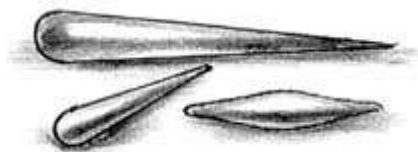

Рис. 6

Надо заметить, что на доске можно раскатать круглую на вид форму, имеющую почти одинаковый размер по всем направлениям, но ее поверхность будет не гладкой, а покрытой маленькими плоскостями, соединенными ребрышками, как бы *граненой*. Это *ошибка поверхности*. При катании в ладонях поверхность получается совершенно гладкой. Итак, раскатав на доске шар, немного покатайте его между ладонями, стараясь не сдавливать, чтобы не испортить.

Большой шар на доске раскатать нелегко. Попробуйте раскатать шар поменьше, диаметром 1,5–2,5 см, из такого кома пластилина, который помещается между ладонями. Это средний шар. Раскатывайте так же, круговыми движениями, чувствуя толщину кома между ладонями и время от времени наблюдая за образованием формы. Для самоконтроля применяйте способ катания формы по доске. Чтобы ребенок быстрее и увереннее изучил эту форму, дадим ему пластмассовые шары – те же шарики для пинг-понга, шарики от детских погремушек или крупные круглые бусины. Пусть дети покатают их в руках или под ладонью по очереди со своими пластилиновыми шарами. Пусть все свое внимание сосредоточат на тактильных ощущениях. А вы обязательно указывайте на ошибки, требуйте от детей получения правильной формы и поверхности, похожих на образец. Ошибка формы – поверхность гладкая, но в разных направлениях толщина кома разная. Это не шар, а яйцевидная или овальная форма (рис. 7). Еще одна ошибка формы – ком

неровный, имеет округлые выступы и впадины, больше похож на морской камешек, а не на шар (рис. 8).



Рис. 7



Рис. 8



Рис. 9



Рис. 10

Если первоначально пластилин был плохо подготовлен к работе (плохо размят), то на поверхности формы могут появиться углубления и трещины (рис. 9). Эту ошибку можно исправить дальнейшим более тщательным раскатыванием, возможно, с повторным предварительным разминанием пластилина. Очень маленькие шары, размером с горошину, такие, что ладони рук их не чувствуют, катают на ладони пальцем (рис. 10). Контроль такой формы только визуальный, поскольку шар малой массы по доске не покатится. Требования те же – выравнивание пластилина во всех направлениях. Вот и получается, что проще не придумаешь, а сделать не так-то просто. Есть еще один способ раскатывания шаров, но о нем будет рассказано позже. Изложенные основы по исполнению исходной формы *шар* детям преподносятся постепенно, во время работы. Такой способ подачи информации – главный принцип обучения. Другие приемы и способы лепки дети узнают по мере необходимости, когда начнут применять их.

Немного о терминологии. Желательно с первого же урока избегать слов типа "колбаска", "лепешка", "блинчик", "комочек" и т.д. Предметы и формы надо называть своими именами: шар, цилиндр, конус и т.д. На первых уроках часто приходится пользоваться сравнениями с теми предметами, которые ребенок хорошо знает. Например, чтобы получился большой шар – от бруска пластилина надо взять половину. Покажите готовый шар и сравните с размером шара ученика. Сколько пластилина взять для малого шара? С горошину – наверное, нет детей, которые бы не ели зеленого гороха в стручках. А мини-шарики для пуговиц и для носиков можно сравнить с зернышком. Тогда ребенок уже уверенно возьмет нужное количество пластилина. Так, опираясь на знакомые предметы и образы, надо вводить в детскую речь новые слова, обогащая ее, увеличивая словарный запас, а главное, приучая выражать свои мысли грамотно.

Базовое изделие. Изделие, на котором дети впервые знакомятся с новым приемом лепки, будем называть *базовым*. В дальнейшем, где бы ни встретился этот прием, будем напоминать детям – это базовое изделие. Все новое всегда трудно и требует при освоении концентрации внимания. Следовательно, базовое изделие должно быть простым. Какие предметы имеют форму шара? Ребенку ближе всего и понятнее мяч. Для наших целей лучшего предмета не найти. Однако нам придется лепить и другие исходные формы без дополнений. А вот предметов, состоящих из таких форм, совсем немного. Больше всего их в детских игрушках – конусные пирамидки и конусные елочки, куклы из шаров и кроны деревьев – тоже шары.

В сильном классе этот урок – только знакомство со способами раскатывания шара и требованиями к форме, отработка и закрепление знаний переносятся на дом. В слабом классе целесообразно весь урок посвятить изделию "мяч", потому что без опытного глаза педагога дети могут закрепить свои ошибки. Поставьте перед детьми цель, например, пойти в магазин за покупкой новой игрушки или, еще лучше, открыть свой "магазин игрушек" и самим лепить игрушки "для продажи" (вот и наша первая тема). Что-то сложное мы пока сделать не сумеем. А что мы можем? Конечно, мячи (рис. 11, 12). Они должны быть разные, их должно быть много. Ведь в магазине всегда много товара.



Рис. 11



Рис. 12

Анализ формы шара. Покажите несколько округлых предметов различной формы: шарик для настольного тенниса, яйцо, желудь, моток ниток в форме тора, округлую цилиндрическую коробочку – и предложите ученикам выбрать из них предмет, имеющий форму шара. Когда учащиеся покажут на шарик для настольного тенниса, охарактеризуйте форму шара, ее отличия от других округлых форм:

- круглый, равный по толщине во всех направлениях, нет ни высоты, ни длины – все размеры одинаковы;
- гладкий – нет ни бугров, ни впадин;
- катится в любом направлении, куда направишь.

Базовое изделие "Мяч"

После анализа формы шара можно приступать к лепке. Пользуясь плакатом и готовыми изделиями, объясните первое задание – изделие "мяч". Поскольку из трех приведенных способов раскатывания шара самый легкий и всем хорошо известный второй способ ("в руках"), то начните с лепки среднего шара. Раздайте ученикам образцы – шарики для настольного тенниса, пусть они рассмотрят форму шарика, ощупают его пальцами, покатают в руках. Затем предложите слепить из пластилина такую же форму меньшего размера, которая будет в их "магазине" мячом. Начинайте выполнять из пластилина изделие "мяч игровой средний", подробно комментируя свои действия и предлагая ученикам повторять их за собой поэтапно:

- 1) отрезать от бруска любого цвета небольшой кусок – треть бруска;
- 2) размять пластилин в пальцах до мягкости. Если он очень твердый, то порезать его более мелко и по отдельности размять каждую часть, а потом соединить вместе;
- 3) смять пластилин в комок, положить между ладонями и раскатывать круговыми движениями рук до образования шаровидной формы, часто сравнивая с образцом.

Советуйте добиваться формы пластилина, похожей на образец, дольше раскатывая в руках и чувствуя ладонями форму шара: покатайте в руках образец, а потом снова пластилин. Полученную форму предложите с помощью стека и пластилина другого цвета сделать похожей на игровой мяч – детский, волейбольный, футбольный. Примеры мячей ученики видят на плакате "Мячи", в готовых изделиях и в изделии-образце, выполняемом учителем. Следующее задание – большой "мяч для бассейна". Продемонстрируйте, как нужно выполнять изделие, а ученики должны поэтапно повторять ваши действия. Перед каждым новым этапом, ожидая медленно работающих, работайте с учениками индивидуально.

Нотация на изделие "Мяч"

1. Отрезать 2–3 бруска пластилина любого цвета, нарезать их более мелко, размять кусочки до мягкости и соединить вместе.
2. Положить на рабочую доску и круговыми движениями раскатать форму "шар". Очевидно, что такое большое количество пластилина не поместится между ладонями и легче форму сделать на доске.
3. Поскольку на доске шар не получается гладким (учитель показывает классу свой шар), то надо слегка покатайте полученный шар между ладонями.
4. Готовому шару придать вид "мяча для бассейна", пользуясь стеком, по примерам на плакате и готовым изделиям.

Теперь предложите слепить маленькие мячики для тенниса, обратив внимание учеников на сравнительные размеры изделий. Ученики на глаз определяют нужное количество пластилина (с горошину). Получается, что пластилина надо так мало, что в ладонях его не раскатать. Предложите катать пластилин пальцем на ладони, покажите рисунок на плакате и сами совершайте это действие, объясняя, что все время необходимо внимательно сравнивать образующую форму с образцом. Для закрепления предложите самостоятельно слепить мяч средних размеров, цветной и красивый. Такой мяч получается, если взять кусочки пластилина разного цвета и, не перемешивая, раскатать шар. Дети исполняют задание, а вы работаете с учениками индивидуально. Когда цветные мячи будут готовы у большинства, предложите проверить правильность формы "шар" не на глаз, а способом катания. Объясните, что только правильный шар будет долго катиться по плоскости рабочей доски, если его немного толкнуть.

Изделие "Неваляшка"

Следующее изделие – неваляшка. Это изделие закрепляет полученные знания о шаре, дети учатся из шаров собирать более сложное изделие (рис. 13). Для этого надо слепить шары соответствующих размеров. Новое – *относительные размеры деталей*. Детям понять это довольно трудно. Их глазомер еще не работает. Помогите ученикам сделать шары правильных размеров, показывая свою работу как образец.



Рис. 13



Рис. 14

Шары соединяются кусочками спичек или зубочисток. Остальные детали: подставка, кокошник, глаза, нос, рот – не являются обязательными для изучения на этом уроке, но они необходимы. Изделие должно устойчиво стоять на доске и иметь законченный вид (рис. 14), учитель показывает на готовом изделии, на плакате, рассказывает, как можно это сделать, и выполняет сам. Дети дополняют свои работы самостоятельно, как получится. Слабым ученикам помогают учитель или сильные ученики. Желательно найти 2–3 минуты на уроке, чтобы показать на готовом изделии роль размеров деталей. Увидев куклу, собранную из явно неподходящих по размеру деталей, дети поймут, как это нелепо: слишком большая голова или очень маленькие ручки, огромные глаза и крошечный кокошник. Дети должны убедиться, что только подходящие друг другу размеры и правильные формы делают изделие красивым, что подходящие друг другу размеры как бы дружат между собой, согласуются друг с другом и называются *соразмерными*. Беседа о соразмерности – хорошая подготовка для знакомства в дальнейшем с понятием пропорции. Первое знакомство с пропорциями ждет детей уже при лепке следующего изделия "дерево".

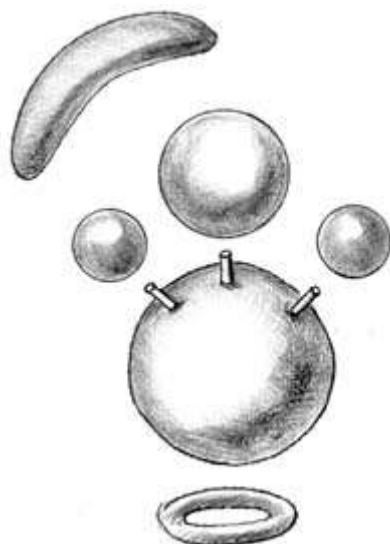
Исходная форма – цилиндр

Немного теории

Как раскатывают цилиндр. Положите на доску шар средних размеров (рис. 15). Прямыми пальцами руки, слегка нажимая на его середину, перекачивайте шар по доске вперед-назад прямыми движениями. Шар станет превращаться в цилиндр. Рабочая доска будет формировать ровную и гладкую боковую поверхность. Во время раскатывания пластилина на доске длина цилиндра делается все больше, а толщина уменьшается (рис. 16, 17).



Рис. 15



Рис. 16

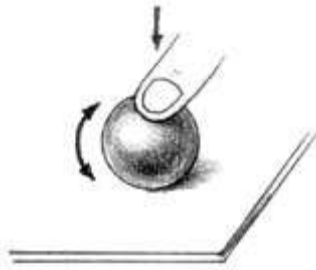

Рис. 17

Чтобы цилиндр был ровным по всей длине, равномерно нажимайте пальцами на боковую поверхность, так что по мере удлинения цилиндра в раскатывании участвует все большее число пальцев. За образующей формой надо внимательно следить. Пальцы руки должны своевременно менять место приложения и силу давления на пластилин, добиваясь ровной формы, гладкой поверхности и нужных размеров. Если надо раскатать большой цилиндр, то руками придают комку пластилина приблизительную начальную форму, а потом дорабатывают на доске. Надо помнить, что при раскатывании толщина уменьшается, а длина растет. Первоначальная заготовка должна быть толще будущего цилиндра.

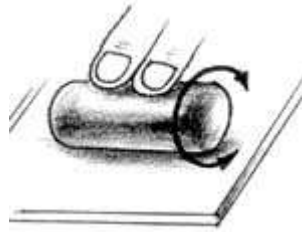
Какрезают цилиндр. Раскатывая любой цилиндр, мы контролируем только его толщину. Для получения формы нужной длины от цилиндра отрезается кусок. При обычном надавливании стеклом мягкий пластилин теряет круглую форму (рис. 18), поэтому следует перекачивать цилиндр во время резания, как при раскатывании (рис. 19). Обычно оба конца раскатанного пластилина бывают неровные. Поэтому сначала отрезаем неровный конец, а потом – нужную длину.

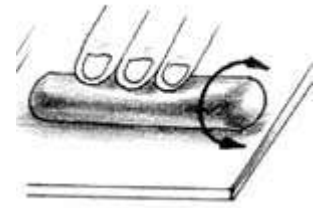

Рис. 18



Рис. 19

Типичные ошибки формы и поверхности. Пока не возникнет связь "голова – рука", пока ребенок не научится управлять своими пальцами, он будет делать ошибки при исполнении формы:

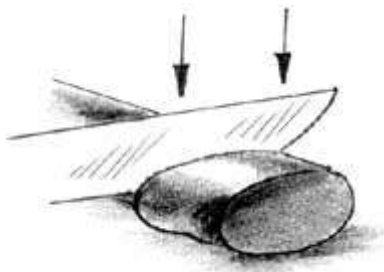
1. Боковая поверхность промята в середине (рис. 20а).

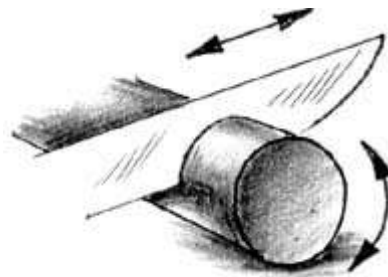

Рис. 20а

2. Боковая поверхность в середине выпуклая, тоньше у концов (рис. 20б).

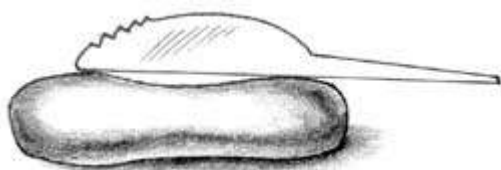

Рис. 20б

Причина обеих ошибок: неравномерный нажим на пластилин.

3. Боковая поверхность неровная по всей длине, с перешейками (рис. 20в).

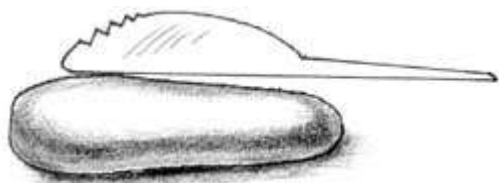

Рис. 20в

Причина ошибки: сильный нажим пальцами. Боковая поверхность исполнена пальцами руки, а не доской. Исправляют ошибки более внимательным раскатыванием, иногда с более тщательной подготовкой пластилина. Так же устраняют неровности и шероховатости на поверхности.

Самоконтроль формы и поверхности. Сначала у детей глаз еще слабо чувствует правильную форму. Качество формы можно проверить способом катания цилиндра по доске. Так же как и правильный шар, круглый цилиндр легко двигается по доске, если его толкнуть. Если основания цилиндра не равны, то он двигается не по прямой. Боковую поверхность проверяем прикладыванием линейки; удобно пользоваться прямой кромкой одноразового ножа (рис. 21), нашего рабочего стека, – при любых неровностях между цилиндром и линейкой будут просветы. Вращая цилиндр и прикладывая нож, можно проверить всю боковую поверхность (рис. 20а, б, в).

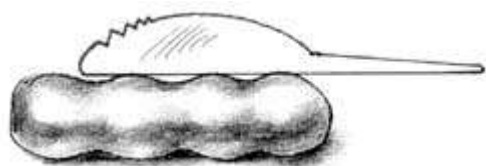

Рис. 21

Изделие "Дерево"

Предложите лепить игрушечное дерево. Покажите на плакате его составные части (крону, ствол, листики, цветы), а также травку у основания. Проведите краткий анализ формы этих частей: крона – большой шар, как "мяч для бассейна", ствол – другая форма, цилиндр.

У. Чем отличается цилиндр от шара?

Д. Длинный, ровный – одинаковый по всей длине, круглый.

У. Где еще есть такая форма?

Д. Травка внизу у ствола.

Лепить дерево начинаем с кроны. Повторите и еще раз объясните действия, как при лепке "мяча для бассейна", но в ускоренном темпе.

Исходная форма – цилиндр. Переходите к лепке ствола. Познакомьте детей с формой цилиндра – покажите несколько предметов цилиндрической формы: прямой стакан, круглую банку из-под чая, кусок круглой палки и т.п. Эти предметы детям знакомы. Говорите, что у этих разных предметов одинаковая *форма*. Называется она *цилиндрической* или просто *цилиндром*. Проведите анализ формы: у цилиндра есть два основания и боковая поверхность (показываем на предмете и на плакате). Основания цилиндра – это круги, равные по величине, а боковая поверхность – прямая. В одном направлении цилиндр длинный, а в другом – круглый. У него есть толщина и длина. Толщина цилиндра одинакова по всей длине. Цилиндры бывают разные. Длинные и короткие, толстые и тонкие. В лепке бывают цилиндры очень разных размеров (рис. 2). Все цилиндры раскатываются на рабочей доске. способ раскатывания цилиндра из шара показан на учебном плакате "Исходная форма – цилиндр", из шара удобно раскатывать цилиндры средних и малых размеров (рис. 4). Приступайте к лепке ствола-цилиндра, поэтапно показывая действия рук на пластилине. Когда у детей начнет получаться раскатывание цилиндра, приостановите работу с пластилином и приступите к объяснению понятия *пропорция*. Раскатывая разной толщины цилиндры и подставляя к своему шару-коне, на примерах покажите, как изменяется изделие, если подставить к коне неподходящий ствол: узкий, длинный – похож на одуванчик; толстый, длинный – похож на бревно с шариком на конце; толстый, короткий – похож на гриб подосиновик и т.д. Но ни один не похож на дерево. Подведите детей к этому выводу. Какой ствол надо сделать, чтобы изделие было похожим на дерево и красивым, как на плакате и как готовые образцы? Оказывается, что все дело в соотношении толщины и длины ствола.

Укажите на схему на плакате и объясните значение линий и цифр, отображающих форму и пропорции: толщина должна составлять $1/3$ размеров кроны (учитель объясняет цифры на схеме, рис. 22). Следовательно, надо раскатать цилиндр именно такой толщины. Дети приступают к докатыванию начатого цилиндра. Контроль пропорций: одной рукой держат шар-кону перед глазами, другой прикладывают к шару цилиндр (перед ним, по центру) и сравнивают размеры частей шара, выступающих из-за цилиндра вправо и влево: наибольшие расстояния должны быть равны толщине цилиндра. Все эти действия учитель совершает сам на пластилине, подробно комментируя. Потом дает время на исполнение классу, помогая индивидуально в раскатывании и особенно в контроле пропорций.



Рис. 22

Это новое и очень трудное дело для ребенка, на нем нужно задержать внимание, несколько раз возвращаясь к плакату и вновь объясняя, что такое пропорции. Убедившись, что все дети освоили приемы раскатывания цилиндра и контроля пропорций, переходите к определению длины ствола. На схеме ствола объясните значение цифр: длина ствола составляет три его толщины. Объясните, как на глаз отмерить вдоль цилиндра три его толщины (три квадратика). Предложите детям стеклом-линейкой измерить толщину цилиндра, отложить ее вдоль цилиндра от торца трижды, а затем, пользуясь плакатом "Резание цилиндра", объясните, как и почему надо резать перекатыванием, а не просто нажимать на цилиндр. Все действия учитель совершает на своем изделии, а потом проверяет работу учащихся, при необходимости показывая практически на изделиях учеников. Соединяют крону и ствол, как в изделии "неваляшка", с помощью спички.

Доработка изделия. Собрав основные детали изделия, получаем основу будущего дерева (рис. 23). *Основа* – это тоже новое понятие и новое слово. В дальнейшем сложные изделия будут иметь *основу* и *детали (налепы)*, превращающие основу в узнаваемое изделие. На примере дерева понятно, что основа еще мало похожа на дерево, скучна и неинтересна. Вначале сделайте основу устойчивой. Вспоминаем неваляшку и повторяем кольцо из пластилина в основании. Если кольцо зеленого цвета, то оно станет травкой под деревом.

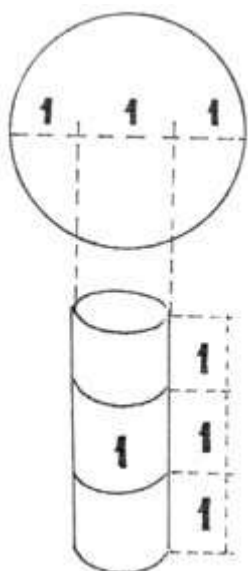

Рис. 23



Рис. 24

Травка станет еще больше похожа на настоящую, если по верхнему краю вытянуть острые "клювики" защипами (рис. 24). Чтобы травка не спадала со ствола, снизу шов между кольцом и цилиндром заглаживаем. Теперь дерево будет устойчивым. Крону следует украсить листиками и цветами. Ничего, что в наших лесах не растут такие деревья, – это же игрушечное дерево. Итак, листики. Не вдаваясь в подробности, лепим из малого шарика (зеленого, желтого или другого подходящего цвета) "лимон", превращаем его в пластинку и рисуем стеклом жилки (рис. 25). Листик будет выглядеть живее, если его слегка выгнуть. Цветы можно выполнить из маленьких шариков или "лимончиков", превращая эти круглые формы в лепешки при придавливании на кроне. Для цветов берите яркий пластилин, отличный по цвету от кроны и листьев.



Рис. 25

Есть еще один вариант кроны – осенний. Он делается, когда в наборе не хватает зеленого цвета для большого шара. Предложите ребенку набрать нужное количество пластилина из нескольких подходящих цветов: зеленого всех оттенков, желтого, коричневого, белого. Не перемешивая цвета до однородного, раскатаем шар, как разноцветный мяч. Эту крону также можно украсить разноцветными листьями и цветами. Если подобрать подходящие цвета и выдержать пропорции, то такое дерево может стать украшением витрины "магазина игрушек".

Задание на дом. Слепить еще одно дерево, пользуясь сделанным в классе как наглядным пособием.

Исходные формы – шар, цилиндр

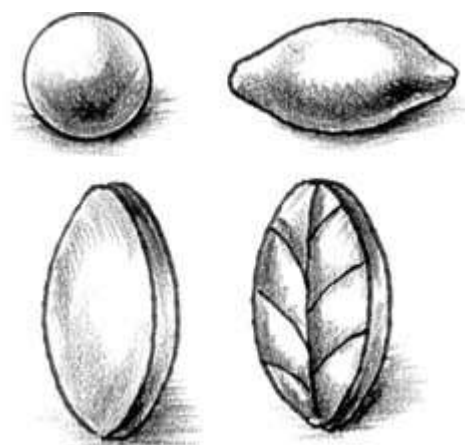
Исходная форма – жгут цилиндрический

Стержень. Покажите практическую лепку середины пирамиды, его стержня-цилиндра – поэтапно, подробно комментируя свои действия и отслеживая исполнение детьми каждого этапа.

Возьмите немного пластилина, примерно половину бруска любого цвета, какого не жалко. Подготовьте пластилин к работе и раскатайте цилиндр для стержня пирамиды. Затем проверьте правильность формы на глаз и с помощью стека, прикладывая его прямой стороной к цилиндру. Обратите внимание на длину цилиндра. Объясните, что в этом изделии нет точных пропорций, но длину надо выбрать такой, чтобы пирамида была не слишком высокой и не слишком маленькой. Длинные и короткие пирамиды не будут красивыми, их никто не купит. Лучше сделать такие пропорция, как на плакате. При этом напомним значение слова "пропорция", поскольку дети могли его не понять или забыть: *пропорцией называется соотношение размеров в одном изделии*. Затем предложите на глаз определить соотношение между длиной цилиндра и его толщиной, чтобы он был похож на образец. Цилиндр откладываем.

Кольца. из формы *жгут цилиндрический* делаем кольца пирамиды. Этот жгут получается из длинного цилиндра, который долго раскатываем (покажите плакат "Жгут цилиндрический"). Обратите внимание детей на то, что чем длиннее жгут, тем большее количество пальцев участвует в работе. Чтобы жгут получился ровным, одинаковым по всей длине и без перетяжек, надо надавливать на него по всей длине одинаково и несильно. Напомните о ярких цветных кольцах игрушечной пирамиды. Берете пластилин яркого цвета и поэтапно показываете приемы раскатывания жгута, комментируя свои действия. Дети поэтапно повторяют действия:

- отрезать кусок от бруска, размять (*показываете, сколько отрезать, – как для среднего шара*);
- раскатать шар круговыми движениями ладоней (*показываете раскатывание и результат – шар – классу, просите всех показать свои шары, бегло оцениваете их качество, указывая на большие отклонения от нормы*);
- из шара раскатать цилиндрический жгут нужной толщины.

Результат показываете классу со своего рабочего места, затем каждому – близко, проходя по рядам. Попутно контролируете работу учеников: одинаковая толщина (примерно треть толщины цилиндрического стержня пирамиды, как на рис. 26а, б), гладкая, ровная поверхность. Отмечаете резкие отклонения от требуемых пропорций. Если ребенок выдерживает критику, то уже с этого урока можете требовать переделки, если нет, – мягко предложите переделку или попросите в следующий раз более внимательно следить за пропорциями. На этом уровне знаний ребенок может еще не понимать, что такое пропорции и почему они не получились. Ему пока нравится любая своя работа, требований учителя он еще не понимает. Предложите проверить ровность жгута стеком. Потом раскатайте еще 4–5 жгутов разного цвета, но одинаковой толщины. Дети выполняют эту работу гораздо дольше учителя, так что можно найти время для контроля и индивидуальной работы с неуспевающими.



Рис. 26а



Рис. 26б

Когда каждый ученик раскатает нужное количество жгутов, чтобы хватило до верха стержня-цилиндра, предложите определить длину жгута способом оборачивания его вокруг стержня. Для этого поставьте стержень на доску и оберните вокруг него жгут. Концы жгута наложите друг на друга, как показано на плакате. Дети повторяют действия учителя. Затем стеклом пережьте оба конца жгута, концы уберите, срезы соедините и заглайте шов (рис. 27а, б, в). свои действия подробно комментируйте. Каждый очередной этап работы показывайте детям как можно ближе, проходя по рядам и бегло наблюдая за работой детей и отмечая качество их работ. Остальные жгуты дети превращают в кольца самостоятельно, повторяя только что проделанные действия: обогнуть жгутом стержень; наложить концы; отрезать сразу оба конца; соединить срезы; заглаить шов.



Рис. 27а



Рис. 27б

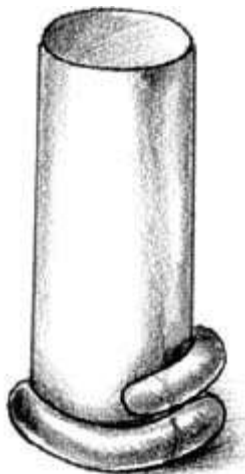

Рис. 27в

Скажите, что игрушка без вершины некрасива, в ней чего-то не хватает (рис. 28), надо завершить ее какой-либо круглой формой. Лучше всего сюда подходит шар. Спросите, какого размера шар будет красиво смотреться на пирамиде. Быстро раскатайте шары разных размеров: большой, маленький и средний. По очереди приложите их на вершину своей пирамиды. Большой очень велик, кажется, что он раздавит пирамиду. Маленький очень мал, его почти не видно. Оказывается, что лучше всего смотрится средний шар (рис. 29). Подчеркните, что красиво то, что соразмерно. Объясните слово "соразмерно" – *согласно по размерам, подходящие друг другу размеры, дружно в размерах* и т.д. Напомните изделие "дерево", где впервые звучало это слово. Теперь игрушка вполне готова. Но нижнее кольцо непрочно держится на стержне, может упасть. Его надо примазать: перевернуть пирамиду основанием вверх и заглаить шов между стержнем и кольцом. За учителем выполняют и дети. Здесь снова вспомните изделие "дерево", где этот прием уже был опробован.

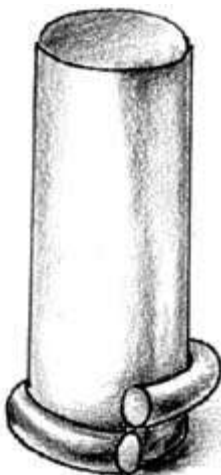

Рис. 28

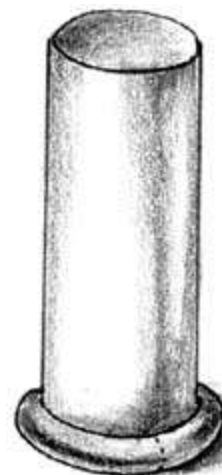

Рис. 29

Исходная форма – конус

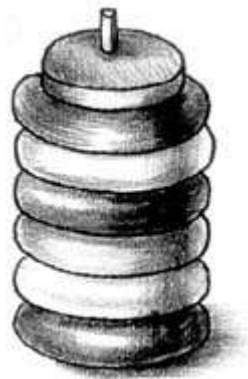
Исходная форма – конус. Сначала показываете плакат "Исходная форма конус". Объясняете, что для изготовления конуса надо отрезать от бруска пластилина треть или чуть больше, раскатать исходную форму шар; шар положить на доску, на одну половину шара положить палец и начать перекачивать его на доске вперед-назад, как при изготовлении цилиндра (рис. 30).



Рис. 30

Тогда одна половина шара будет сохранять форму шара, а другая – вытягиваться, делаясь все длиннее и тоньше. Так образуется боковая поверхность конуса, ее делает рабочая доска. Давить на пластилин надо равномерно и несильно. Чем больше длина конуса, тем большее число пальцев участвует в раскатывании. Большие и средние конусы намного удобнее раскатывать ладонью, а не пальцем, из-под которого шарик часто выкатывается. Ладонь надо поставить рядом с шаром ребром на доску, и не отрывая от доски, наклонить и положить на шар, и, в таком положении руки перекачивать шар на доске вперед-назад, как обычно. Как только толщина и длина достигнут нужных размеров (или нужных пропорций), раскатывание прекращаем.

Ошибки формы: прогнутая поверхность (рис. 31а); выпуклая поверхность (рис. 31б); поверхность с перешейками (рис. 31в). Исправляются ошибки более внимательным раскатыванием. Правильный вариант представлен на рис. 31г.

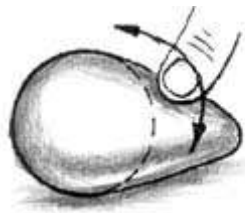

Рис. 31а



Рис. 31б



Рис. 31в

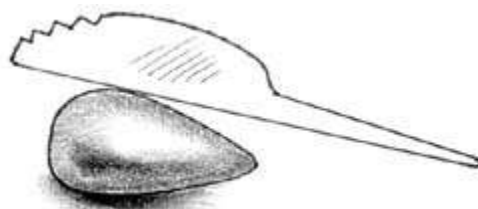

Рис. 31г

олучившийся конус (ось пирамиды) пока имеет шаровидное основание, на нем конус стоять не будет. Покажите детям, как сделать его устойчивым. Не вдаваясь в подробности, осторожно, не сдавливая, берем конус пальцами за боковую поверхность, ставим выпуклым основанием на доску, прижимаем и поворачиваем вокруг оси. Основание конуса стало плоским, конус не падает.

Предложите детям самостоятельно раскатать жгуты (как на уроке 5: толщина втрое тоньше основания конуса; жгуты цилиндрические, равные по толщине от начала до конца, ровные и прямые; цвета яркие, радостные). Покажите сначала на плакате, а затем на своем изделии, как превращать их в кольца, соединять и заглаживать. Обратите внимание на сужающуюся вверх сердцевину, которую кольца должны обхватывать: чем выше кольцо, тем оно уже. Изготовив 2–3 кольца и закрепив их на изделии, предложите детям закончить свои пирамиды самостоятельно, а сами проведите контроль и индивидуальную работу с учениками.

Закончите изготовление пирамиды примазкой нижнего кольца и вершиной в виде конуса. Объясните, что самое естественное завершение конусной пирамиды – тоже конус. Покажите, как выглядит пирамида с разными завершениями – с шаровым и с цилиндрическим, меняя эти формы на своем изделии. Дети должны убедиться, что более всего подходит конус (рис. 32).

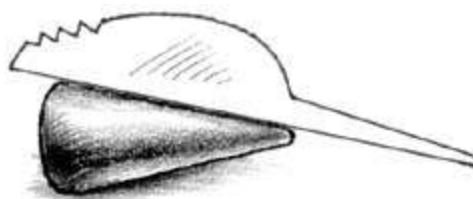

Рис. 32

Композиция

Это заключительный урок по теме "Магазин игрушек". В начале урока детям предложите

Правила построения композиции

- *Правило первое: предметы разделяй на группы не более четырех предметов. Больше количество глаза сразу охватить и рассмотреть не могут.*
- *Правило второе: в группу соединяй разные изделия по размеру и по виду (разных исходных форм и разных пропорций) – одинаковые изделия в группе выглядят скучно и неинтересно.*
- *Правило третье: если в группе все изделия разные по размеру, размещай так, чтобы большие не загораживали маленьких.*
- *Правило четвертое: следи, чтобы изделия сильно не загораживали друг друга и не "отскакивали" далеко друг от друга.*
- *Правило пятое: группы на доске размещай так, чтобы вся доска была занята равномерно, без пустот. Самые интересные и красивые группы размещай ближе к центру доски, менее удачные – по краям и сзади.*
- *Правило шестое: следи, чтобы твоя композиция выглядела красиво.*

Изделие "Монеты"

В теме "Магазин игрушек" есть еще одно изделие, не базовое, – "монеты". Изделие тренирует навык раскатывания и разрезания исходной формы *цилиндр*, учит аккуратности в исполнении надписей с помощью зубочистки. Для исполнения монет разного достоинства потребуется раскатывать цилиндры разной толщины и разрезать их на диски. Резать надо аккуратно, чтобы не помять мягкий пластилин, а потом загладить обе стороны дисков и, нарисовав на одной стороне цифру, так же аккуратно продавить надписи острым концом зубочистки. Это задание вырабатывает терпение, усидчивость и аккуратность. Изделие "монеты" может иметь смысл, если после размещения изделий на досках позволить детям поиграть в куплю-продажу игрушек. Но лучше организовать "натуральный обмен" – игрушку на игрушку. В такой игре дети сами дают оценку изделиям, выбирая наиболее удачные. Здесь, как в каждой игре, проявляются разные душевные качества: и желание лучшую свою игрушку придержать для себя, и великодушный выбор даже неудачной игрушки, чтобы поддержать друга или подружку. При проведении такой игры внимательно следите, чтобы не возникало ссор и обид. Игра не должна быть затянутой во времени.

Выбор лучших изделий самими детьми должен лишний раз их убедить в значении качества формы и соразмерности для эстетики изделия. Эта мысль должна стать целью проводимой игры. А вам надо сделать акцент на качестве изделий. Расскажите детям, что разумное и красивое размещение изделий на плоскости, которая их объединяет, называется *композицией*.

ПРИЛОЖЕНИЕ 15

ОСНОВНЫЕ ПРИЕМЫ ЛЕПКИ ИЗ ПЛАСТИЛИНА

| | |
|------------------------------|-----------------------------|
| Раскатывание | Скатывание |
| Отщипывание | Сплющивание |
| Прищипывание/ защипывание | Оттягивание/ вытягивание |
| Примазывание | Скручивание |
| Вдавливание | Процарапывание |
| Прижимание | Налепы |

СКАТЫВАНИЕ «ШАРИКОВ»

Как получить шарообразную форму:

- раскатать кусочек пластилина круговыми движениями;
- раскатать кусочек пластилина одной ладонью на твёрдой поверхности;
- раскатать кусочек пластилина кончиками двух пальцев; при таком способе получаются очень маленькие шарики («глазки», «носик» и т.д.).



КАК ПРЕОБРАЗОВАТЬ ФОРМУ ШАРА

- * слегка вытянуть с обеих сторон и раскатать овал или эллипс (киндер-сюрприз, воздушный шарик, дыня);
- * оттянуть с одной стороны (груша, матрёшка);
- * раскатать и по необходимости согнуть (банан, огурец); сплющить между ладонями в диск (колесо, лепёшка);
- * раскатать в конус (мороженое, пирамида);
- * некоторые формы, например, конус, можно создать как из цилиндра, так и из шара;
- * сплющить с одной стороны в полусферу (пряники, жуки);
- * сделать углубление пальцами или карандашом (шляпка гриба, чашка, ваза).

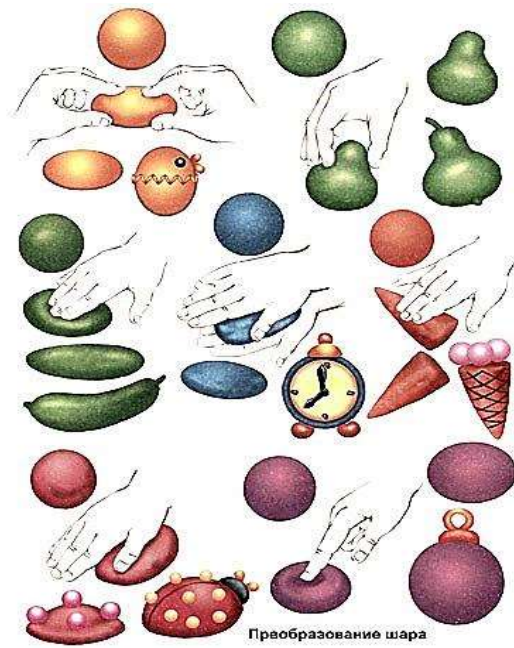

КАПЛЯ

Слепить шарик, защипнуть его с одного конца и немного потянуть, пока не получится капля.



ИЗ ШАРА МОЖНО СДЕЛАТЬ ПРОДОЛГОВАТЫЙ ШАР – ЭЛЛИпсоИД

Для этого поменяйте характер движения рук. Одна ладонь должна оставаться неподвижной, второй же раскатывайте шар, слегка надавливая вперед-назад, пока шар слегка не вытянется.

ЯЙЦО получится, если руки поставить наклонно относительно друг друга и выполнить раскатывание.



ПОЛУСФЕРА

Если разрезать шар стеклом, то получим полусферу.



КОНУС

Сначала скатайте шар, затем раскатывайте его между ладонями взад-вперед, нажимая на одну сторону.

Если нужен совсем маленький конус, раскатывайте его между указательным и большим пальцами.

Чтобы выровнять конус, поставьте его округлым основанием на доску для лепки и прижмите.



ЛЕПЕШКА

Чтобы получить плоский КРУГ-ЛЕПЕШКУ нужно расплющить шар. Если будущая лепешка совсем маленькая, то это можно сделать, сжав шарик между большим и указательным пальцем.

Если же нам надо получить довольно большую лепешку, то можно сделать это, положив на одну ладонку шар, а другой, как прессом, сплющивать его.

Можно сделать это и на доске для лепки, причем в качестве пресса использовать можно не только ладонь, но и другую дощечку. Края лепешки можно выровнять или пальцами, или обрезать стеклом. Можно получить лепёшку, расплющивая – вытягивая шар.

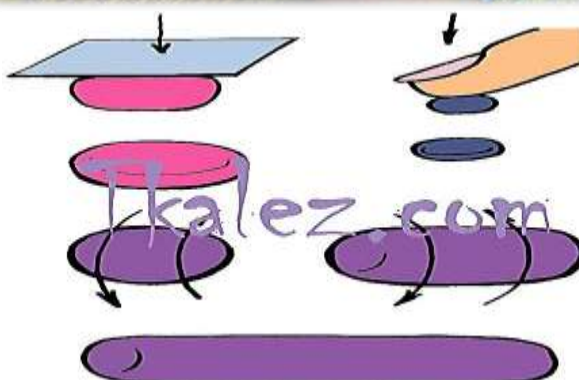

ЕСЛИ НУЖНО СДЕЛАТЬ МНОГО ОДИНАКОВЫХ ЛЕПЕШЕК

Например, лепестки для цветка, то лучше воспользоваться таким способом: скатать валик (о том, как это сделать будет написано чуть дальше), имеющий диаметр сечения равный диаметру будущих лепешек, и стеклом нарезать эту «колбаску» на необходимые нам кружочки.



ВАЛИК-КОЛБАСКА

Толстенькие и короткие валики можно слепить в ладонях. Разомните кусок пластилина, положите его между ладоней и раскатывайте пластилин вперед-назад, пока не получите нужную длину.

Если нужно получить длинную и тонкую колбаску, то лучше катать ее на доске, слегка прижимая ладонью. Раскатать кусочек пластилина в ладонях продольными движениями туда-обратно. Раскатать кусочек пластилина одной ладонью на твердой поверхности прямыми движениями. Раскатать кусочек пластилина кончиками двух пальцев (большим и указательным); при таком способе получаются очень маленькие цилиндрики и тоненькие жгутики.

Чтобы колбаска-валик вышла идеальная, можно катать пластилин между дощечками. Две дощечки, между которыми лежит пластилин, должны совершать возвратные движения, т.е. туда-сюда.



КАК ПРЕОБРАЗОВАТЬ ФОРМУ ЦИЛИНДРА

- * свернуть в кольцо (бублик, баранка, кольца для пирамидки, колесики, обруч);
- * скрутить в спираль (клубочки, улитка, цветок, змея);
- * сплющить в ленту (листок, шарфик);
- * раскатать в конус (морковка, колпачок);
- * свить или сплести 2-3 «колбаски» (коса, растение, колонна).



КАК ПРЕОБРАЗОВАТЬ ФОРМУ КОЛБАСКИ



ЦИЛИНДР

Для этого слепите валик нужной длины, диаметра. Затем, поочередно прижмите его концы к доске для лепки.



ЛЕНТОЧКИ-ПОЛОСКИ

Для этого нужно просто расплющить валик - колбаску.

Для расплющивания можно воспользоваться и скалочкой, которую иногда прикладывают к наборам пластилина.



КУБ и ПРАЛЛЕЛИПЕД

Возьмем цилиндр и будем выравнивать поверхность, работая сразу большим и указательным пальцем обеих рук. Пальцы одной руки прижимают будущий кубик сверху и снизу, а другой с двух противоположных сторон. Перевернем заготовку и повторим тоже самое с другой парой противоположных сторон. Более-менее придав форму, дополнительно выравниваем все грани-поверхности, прижав каждую к доске для лепки.

Можно сделать эти фигуры и проще, вырезав их стеклом из целого куска пластилина.

КУБ и ПРАЛЛЕЛИПЕД

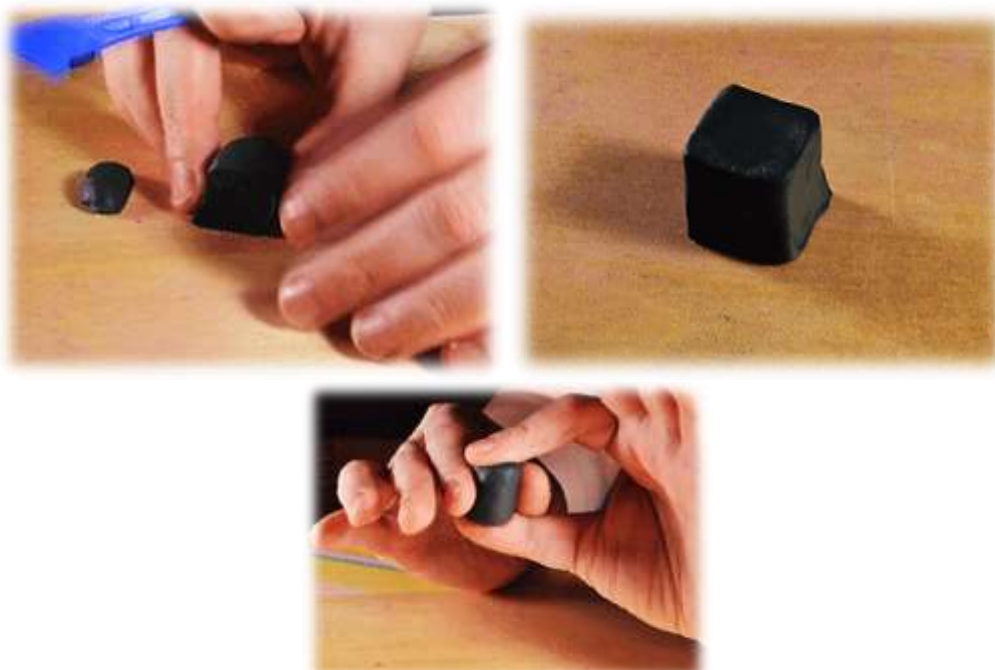

СОЕДИНЕНИЕ ДЕТАЛЕЙ ПРИЛЕПЛИВАНИЕ

Детали накладываются друг на друга и слегка прижимаются. При этом элементы остаются как бы «отдельными» друг от друга.



СОЕДИНЕНИЕ ДЕТАЛЕЙ ПРИМАЗЫВАНИЕ

Если нам надо создать монолитную конструкцию – например, при соединении туловища и шеи, используют другой прием.

Для этого прилепите детали друг к другу, а затем указательным пальцем начните сглаживать, смазывать их. При этом пластилин с одной детали частично будет переходить на другую.

СОЕДИНЕНИЕ ДЕТАЛЕЙ ПРИМАЗЫВАНИЕ



ПРИЩИПЫВАНИЕ

Для создания мелких деталей или фактур поверхности используют прием. Чтобы сделать прищипывание, немного пластилина захватывают большим и указательным пальцами и придают нужную форму.



ОТТЯГИВАНИЕ

Практически, все тоже самое что и прищипывание, но, обычно, захваченный пластилин больше по объему и после захвата пластилин оттягивают и формируют новую деталь.



РЕЛЬЕФ НА ПЛАСТИЛИНОВОЙ СКУЛЬПТУРЕ

Точки и линии можно нанести стеклом или зубочисткой. Можно использовать для выдавливания узоров колпачки от фломастеров, старые стержни от ручки, коктейльные трубочки разного диаметра.





РОЗОЧКА ИЗ «КОЛБАСКИ» И «КАПЕЛЬКИ»

1. Делаем из пластилина «колбаску» и «капельку».
2. «Колбаску» разминаем пальчиками до плоского состояния.
3. «Капелька» – база нашего бутона, ее мы обязаны обернуть лепестками. Чем больше будет «колбасок»-лепестков, тем пышнее будет роза.
4. Продолжаем прикреплять лепестки один за одним. Получилась благовидная желтоватая роза.

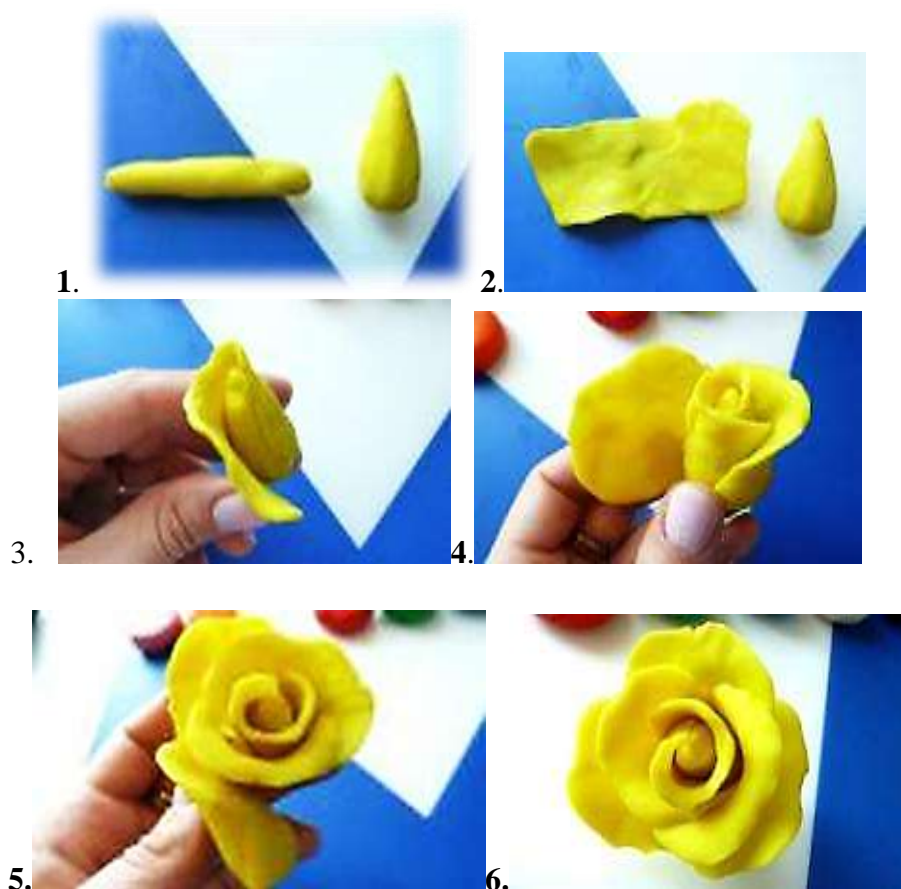

РОЗОЧКА ИЗ ШАРИКОВ

Делаем из пластилина шарики, приблизительно одной величины.
Расплющиваем их пальчиками и выкладываем в ряд, как показано на рисунке.
Начинаем сворачивать наш ряд.
Получаем розочку.



Раскатываем колбаску длиной 5 см.
Делаем колбаску плоской, совсем необязательно делать ее ровной.
Сворачиваем колбаску в трубочку следующим образом.
Получается вот такая розочка, края цветка можно слегка раскрыть.

РОЗОЧКА ИЗ КОЛБАСОК

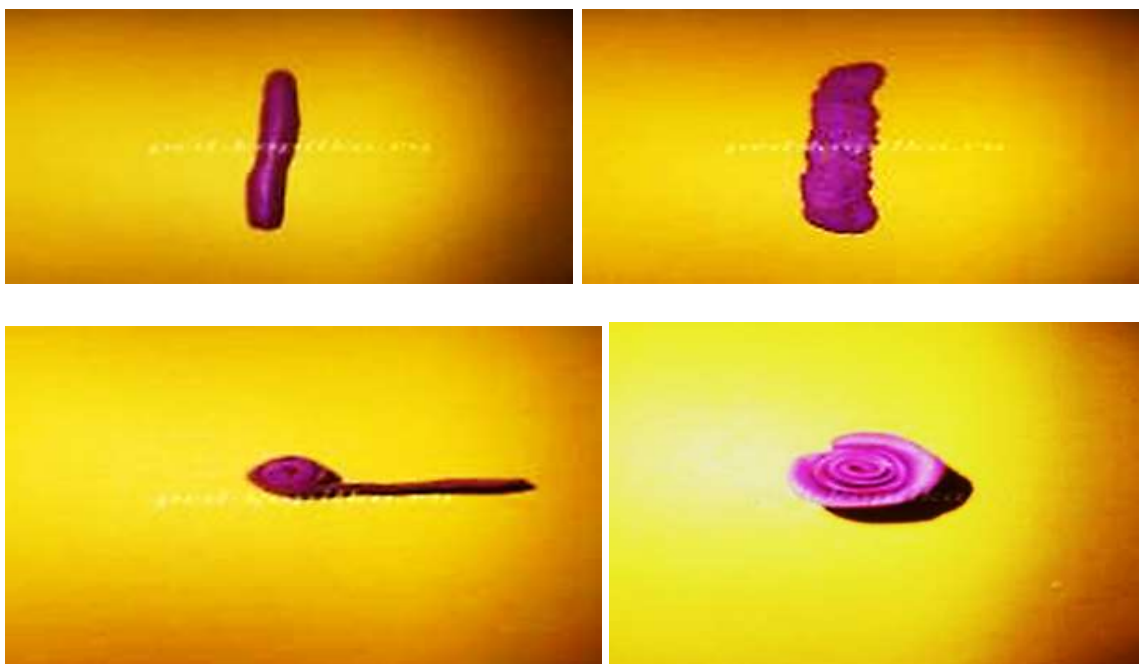

Работа, выполненная с помощью «горошин»
Берется картон, наносится контур рисунка.

Смешиваются нужные цвета пластилина.

Из пластилина катаются горошинки и выкладываются узором на грунтованную или чистую поверхность картона, заполняя весь рисунок.



ГРАТТАЖ ИЛИ РИСУНОК НА ПЛАСТИЛИНЕ

1. На картон наносится тонкий слой пластилина, выравнивается стеклом, ножом или пальцами.
2. Затем рисунок процарапывается зубочисткой, заострённой палочкой или стеклом, как в технике граттаж.

РИСУНОК НА ПЛАСТИЛИНЕ



Пластилиновая живопись «из шприца».

1 способ.

Из кусочка пластилина делаем "колбаску" и помещаем ее в цилиндр шприца, вставляем поршень на место и немного придавливаем пластилин.

То же самое проделываем с пластилином другого цвета.

Теперь шприцы с пластилином кладем (горизонтально) в емкость с горячей водой на 2-3 минуты (чтобы пластилин стал мягким). Затем берем шприцы из воды, надавливаем на поршень и выдавливаем жгутики

2 способ.

1. Нарисовать рисунок карандашом или маркером.
2. Скатать из пластилина колбаски или тонкие жгутики.
3. Последовательно выкладывать длинный жгутик по контуру изображения.
4. Можно заполнить жгутиками другого цвета внутреннюю поверхность изображения



РАБОТА НА КАРТОНЕ, ВЫПОЛНЕННАЯ ПРИ ПОМОЩИ «МАЗКОВ».

На картон наносим рисунок. Мазки начинаем накладывать с задних планов. Скатываем жгутики потолще, размазываем пальцем к середине, затем заполняется центр элемента рисунка.

Мазки накладываем как в масляной живописи. Используем смешанный пластилин для большей цветовой гаммы.



ОБРАТНАЯ АППЛИКАЦИЯ

Это аппликация наоборот. Она выполняется на гладкой и прозрачной поверхности пластмассы или стекла, и ее изнанка становится лицевой стороной.

Приклеиваем шаблон при помощи белого пластилина к пластиковой крышке.

Раскатываем черный пластилин и полученным жгутиком выкладываем контур рисунка.

Когда контур шаблона полностью обвели, можно начинать заполнять сам рисунок цветным пластилином. Для этого необходимо лепить пластилиновые лепешки.

Когда вы заполнили рисунок цветным пластилином, можете отклеить шаблон и посмотреть на результат.

Подбираем фон для аппликации. Вырезаем необходимый кусок бумаги и приклеиваем ее к аппликации легкими нажатиями





5.



6.

МНОГОСЛОЙНАЯ ПЛАСТИЛИНОГРАФИЯ



МНОГОСЛОЙНАЯ ПЛАСТИЛИНОГРАФИЯ

1. Скалкой раскатываем пласты пластилина.
2. Накладываем их друг на друга в необходимом порядке. Последний слой должен быть половинчатым.
3. Складываем получившуюся «конструкцию» пополам.
4. Затем стеклой, канцелярским ножом или специально изготовленным резачком разрезаем получившуюся заготовку на сегменты.
5. Далее из получившихся деталей выкладываем рисунок



МНОГОСЛОЙНАЯ ПЛАСТИЛИНОГРАФИЯ

1 способ

1. Раскатываем колбаски необходимого цвета.
2. Затем собираем их в круг. При этом в центре должен быть контрастный цвет пластилина.
3. Далее получившуюся многослойную колбаску разрезаем стеклом на мелкие сегменты.
4. Из получившихся сегментов формируем необходимый рисунок.

2 способ

1. Раскатываем колбаски.
2. Из одной колбаски выполняем ленточку-полоску.
3. Затем заворачиваем колбаску в получившуюся волоску.
4. Далее стеклом или канцелярским ножом разрезаем получившуюся многослойную колбаску на сегмент.
5. Теперь формируем необходимую поделку из получившихся заготовок.

СМЕШИВАНИЕ ЦВЕТОВ, ЭФФЕКТ «МРАМОРА»

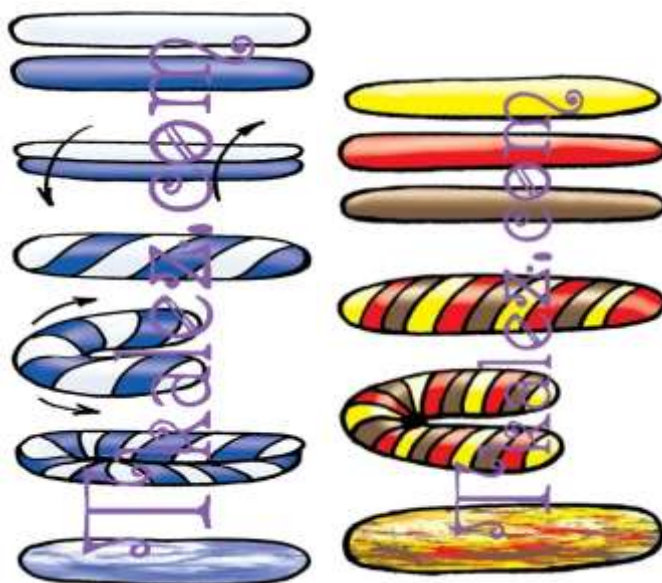

СМЕШИВАНИЕ ЦВЕТОВ, ЭФФЕКТ «МРАМОРА»

Для получения эффекта «мрамора» понадобится пластилин нескольких цветов. Скатаем из них колбаски.

Затем сложим их вместе и начнём скручивать по спирали.

Далее получившуюся заготовку начинаем складывать пополам несколько раз, пока не добьёмся нужного эффекта.

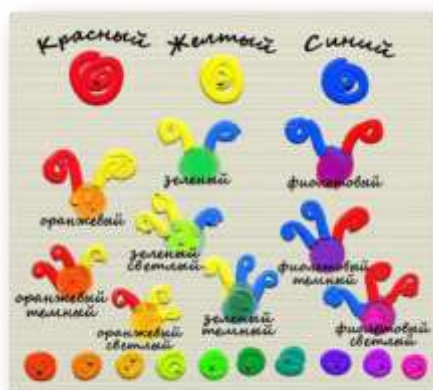

ВИДЫ ФОРМ ИЗ ПЛАСТИЛИНА



ИСПОЛЬЗОВАНИЕ ДОПОЛНИТЕЛЬНЫХ ПРИСПОСОБЛЕНИЙ



ОТПЕЧАТОК КРУЖЕВА

1. Раскатываем лепёшку из пластилина.
2. Затем накладываем кружево на подготовленную основу.

3. Скалкой прокатываем по кружеву с небольшим нажимом.
4. Далее убираем кружево с пластилина.
5. Из получившейся заготовки вырезаем необходимые «кружевные фигурки».

Когда отправитесь с ребенком на прогулку в лес или парк, соберите с ним разных листьев (лучше брать листья потолще, с крупными прожилками) и, придя домой, сделайте необычные отпечатки на пластилине. Для этого просто приложите лист задней стороной (это та сторона, где прожилки выделяются сильнее) к тесту для лепки, сверху раскатайте его скалкой, после чего аккуратно снимите листик.



Можно смешать несколько цветов, например, желтый и красный, желтый и оранжевый, и тогда у вас получатся красивые осенние листья.

Еще одна интересная поделка из пластилина - сделать отпечаток кружева на нем, после чего вырезать из этого пластилина "кружевные" фигурки.

